



# NX6

6 -Channel 2.4GHz DSMX<sup>®</sup> Aircraft System



Instruction Manual  
Bedienungsanleitung  
Manuel d'utilisation  
Manuale di Istruzioni



6-CHANNEL DSMX<sup>®</sup> 2.4GHz Radio System

6-CHANNEL DSMX<sup>®</sup> 2.4GHz Radio System

( 96 ) Tx [ ] 4.0V DSMX

1: Acro

TMR 1 1:01 

0:24:27

1:52a

Alt: -1.3m

## AVVISO

Tutte le istruzioni, le garanzie e gli altri documenti pertinenti sono soggetti a cambiamenti a totale discrezione di Horizon Hobby, LLC. Per una documentazione aggiornata sul prodotto, visitare il sito [horizonhobby.com](http://horizonhobby.com) e fare clic sulla sezione Support del prodotto.

## Significato Dei Termini Usati

Nella documentazione relativa al prodotto vengono utilizzati i seguenti termini per indicare i vari livelli di pericolo potenziale durante l'uso del prodotto:

**AVVISO:** indica procedure che, se non debitamente seguite, possono determinare il rischio di danni alle cose E il rischio minimo o nullo di lesioni alle persone.

**ATTENZIONE:** indica procedure che, se non debitamente seguite, determinano il rischio di danni alle cose E di gravi lesioni alle persone.

**AVVERTENZA:** indica procedure che, se non debitamente seguite, determinano il rischio di danni alle cose, danni collaterali e gravi lesioni alle persone O il rischio elevato di lesioni superficiali alle persone.



**AVVERTENZA:** leggere TUTTO il manuale di istruzioni e familiarizzare con le caratteristiche del prodotto prima di farlo funzionare. Un uso improprio del prodotto può causare danni al prodotto stesso e alle altre cose e gravi lesioni alle persone.

Questo è un prodotto sofisticato per appassionati di modellismo. Deve essere azionato in maniera attenta e responsabile e richiede alcune conoscenze basilari di meccanica. L'uso improprio o irresponsabile di questo prodotto può causare lesioni alle persone e danni al prodotto stesso o alle altre cose. Questo prodotto non deve essere utilizzato dai bambini senza la diretta supervisione di un adulto. Non tentare di smontare, utilizzare componenti incompatibili o modificare il prodotto in nessun caso senza previa approvazione di Horizon Hobby, LLC. Questo manuale contiene le istruzioni per la sicurezza, l'uso e la manutenzione del prodotto. È fondamentale leggere e seguire tutte le istruzioni e le avvertenze del manuale prima di montare, impostare o utilizzare il prodotto, al fine di utilizzarlo correttamente e di evitare di causare danni alle cose o gravi lesioni alle persone.



### AVVERTENZA CONTRO PRODOTTI CONTRAFFATTI

Acquistate sempre da rivenditori autorizzati Horizon Hobby per essere certi di avere prodotti originali Spektrum di alta qualità. Horizon Hobby rifiuta qualsiasi supporto o garanzia riguardo, ma non limitato a, compatibilità e prestazioni di prodotti contraffatti o prodotti che vantano compatibilità con DSM o Spektrum.

**AVVISO:** Si intende che questo prodotto è dedicato all'uso con modelli radiocomandati senza persone a bordo. Horizon Hobby declina ogni responsabilità al di fuori di questo utilizzo e, in questo caso, non riconosce alcuna garanzia.

**Almeno 14 anni. Non è un giocattolo.**

## REGISTRAZIONE DELLA GARANZIA

Visitate [community.spektrumrc.com](http://community.spektrumrc.com) oggi stesso per registrare il vostro prodotto.

**AVVISO:** mentre il DSMX permette l'uso di più di 40 trasmettitori simultaneamente; quando si usano ricevitori in DSM2, non bisogna usare più di 40 trasmettitori allo stesso tempo.

## Note Generali

- I modelli radiocomandati sono molto piacevoli e divertenti. Però, se non usati con le dovute cautele e con la giusta manutenzione, possono essere fonte di pericolo.
- Per prima cosa è importante installare correttamente il radiocomando.
- Poi bisogna essere in grado di controllare con sicurezza il modello in ogni condizione.
- Se si è alle prime armi bisogna chiedere aiuto a modellisti esperti o al rivenditore locale.
- Contattare le organizzazioni locali o nazionali di modellismo per avere informazioni aggiornate sulle regole vigenti.
- Quando si utilizzano i modelli bisogna sempre accendere il trasmettitore per primo e spegnerlo per ultimo.
- Quando, in un modello già connesso ad un trasmettitore si eseguono modifiche alle impostazioni, bisogna poi rifare la connessione (binding) per essere certi che le impostazioni di sicurezza (fail safe) siano state memorizzate.

## Punti da rispettare per la sicurezza

- Prima del volo accertarsi che le batterie del trasmettitore e del ricevitore siano ben cariche.
- Impostare sul timer un tempo di volo adeguato alla capacità delle batterie in uso.
- Prima di mandare in volo il modello occorre fare una prova della portata fra trasmettitore e ricevitore.
- Verificare che tutte le superfici mobili rispondano correttamente ai comandi del trasmettitore.
- Non usare il modello vicino a spettatori, aree di parcheggio o altre situazioni che possano recare danno a persone o cose.
- Non usare il modello in condizioni meteorologiche avverse. Una scarsa visibilità può creare disorientamento e perdita di controllo del modello.
- Non prendere rischi. Se in qualsiasi momento si notano comportamenti del modello strani o pericolosi, bisogna fermarsi finché non si individua e si corregge la causa del problema.

## AVVERTENZE E PRECAUZIONI NELLA CARICA DELLE BATTERIE

Se non si utilizza questo prodotto con attenzione e non si osservano le seguenti avvertenze potrebbero verificarsi malfunzionamenti, problemi elettrici, eccessivo sviluppo di calore, incendi e, in definitiva, lesioni e danni materiali.

- **NON ABBANDONARE LA BATTERIE DURANTE LA CARICA**
- **NON CARICARE MAI LE BATTERIE DURANTE LA NOTTE SENZA SUPERVISIONE**
- Leggere tutte le norme di sicurezza e il manuale intero prima di usare questo prodotto
- Non permettere ai bambini inferiori a 14 anni di caricare le batterie
- Non lasciare cadere il caricabatterie o le batterie
- Non tentare mai di caricare batterie fuori uso o danneggiate
- Non tentare di caricare un pacco formato da batterie di tipi differenti
- Non caricare mai una batteria se il cavo è schiacciato o messo in corto
- Non permettere alle batterie o al caricabatterie di entrare in contatto con l'umidità
- Non caricare mai le batterie in luoghi estremamente caldi o freddi (si raccomanda 10-27° C) o esposti alla luce diretta del sole
- Scollegare sempre la batteria e il caricabatterie dopo la carica e attendere che si raffreddino tra una carica e l'altra
- Controllare sempre la batteria prima di caricarla
- Interrompere sempre qualsiasi processo di carica o scarica e rivolgersi a Horizon Hobby se si notano dei malfunzionamenti
- Tenere le batterie e il caricabatterie lontano da materiali infiammabili
- Interrompere sempre il processo di carica se la batteria scotta al tatto o inizia a deformarsi (gonfiarsi) durante la carica



**ATTENZIONE:** La sostituzione della batteria con una batteria di tipo inappropriato può comportare il rischio di esplosioni. Smaltire le batterie esauste nel rispetto delle vigenti norme nazionali e locali.



### PRIMA DI USARE IL VOSTRO TRASMETTITORE

Prima di andare avanti, visitate la Comunità Spektrum sul sito [community.spektrumrc.com](http://community.spektrumrc.com) per registrare il prodotto e scaricare gli aggiornamenti del software Spektrum AirWare. Finché il trasmettitore non è stato registrato, appare occasionalmente una schermata per ricordare la registrazione. Una volta fatta la registrazione, il promemoria non compare più.

## CONTENUTO DELLA CONFEZIONE

- Trasmettente NX6 (SPM6775, SPMR6775)
- Ricevitore di telemetria AR6610T (SPM6775)
- Manuale

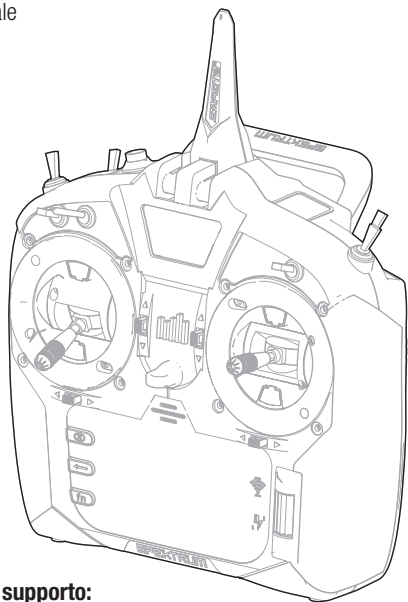

### Video di supporto:

Video di supporto sulle procedure di programmazione della trasmettente NX6 e di altre trasmettenti con tecnologia Spektrum AirWare™ sono disponibili su [www.spektrumrc.com/](http://www.spektrumrc.com/)

SPECIFICHE	TRASMETTENTE NX6
Tipo	Trasmettente telemetrica DSM2/DSMX 6 CH
Utilizzo	Aeroplani, elicotteri, alianti, multirottore
Canali	7 (6 canali prop. più uno per SAFE Select)
Trainer wireless	Compatibile DSM2* / DSMX
Interruttori	2 x 2 posizioni, 5 x 3 posizioni, 1 pulsante momentaneo
Modulazione	DSM2*/DSMX
Telemetria	Integrata
Binding	Tasto di binding oppure tramite menu
Frame Rate	22 ms di default, 11 ms selezionabile (richiede servo digitali)
Risoluzione	2048
Batteria	3,7 V 2.000 mAh Li-Ion
Banda	2,4 GHz
Feedback	Tono, Vibrazione, Voce

\* Le versioni della NX6 per il mercato UE non sono compatibili con i ricevitori DSM2®.

**IMPORTANTE:** il canale 7 della NX6 ha funzioni limitate. Permette di disporre di tutte le funzionalità necessarie per pilotare modelli BNF con retrazione carrelli, flap e SAFE Select. Il canale 7 della NX6 non è un canale completamente proporzionale e non può quindi essere utilizzato nei mix, né è possibile regolarne la corsa. Il canale 7 può essere assegnato a un interruttore nel menu System Setup (Setup sistema) -> Channel Assign (Assegna canali), può essere invertito nel menu Function List (Elenco funzioni) -> Servo Setup (Imposta servo) e appare nel monitor dei servo.



## TABLE OF CONTENTS

<b>Caricamento della batteria agli ioni di litio</b> .....	<b>156</b>	Miscelazione.....	184
<b>Collegare la presa USB a un PC</b> .....	<b>156</b>	Mix normale.....	184
<b>Aggiornamento in WiFi</b> .....	<b>156</b>	Mix curva.....	185
<b>Charging the Lithium Ion Battery Pack</b> .....	<b>156</b>	Prova della portata.....	185
<b>Funzioni della trasmittente</b> .....	<b>157</b>	Timer.....	186
<b>Schermata principale</b> .....	<b>159</b>	Telemetria.....	186
<b>Navigazione</b> .....	<b>159</b>	Programmazione avanzata Forward Programming.....	187
<b>Scelta interruttore automatico</b> .....	<b>159</b>	Eventi audio.....	187
<b>Scheda SD</b> .....	<b>160</b>	Impostazioni VTX.....	187
<b>Installazione della scheda SD</b> .....	<b>160</b>	Barra delle funzioni.....	188
<b>Scheda di memoria interna</b> .....	<b>160</b>	Ticker Tape (Tabellone dati).....	188
<b>Aggiornamento del firmware Spektrum AirWare</b> .....	<b>161</b>	My List Setup (Collegamenti rapidi).....	188
<b>Ricevitore di telemetria AR6610T</b> .....	<b>162</b>	Impostazione del sistema.....	188
<b>Guida alla programmazione per Tipo di Modello</b> .....	<b>164</b>	<b>ACRO (Aereo)</b> .....	<b>189</b>
<b>IMPOSTAZIONE DEL SISTEMA</b> .....	<b>165</b>	Modello di aereo.....	189
Selezione Modello.....	165	Tipo di aereo.....	189
Accesso Diretto.....	165	Collegamenti ai servi consigliati.....	189
Tipo di modello.....	165	Opzioni degli aerei.....	189
Nome modello.....	166	Prova per il controllo degli elevoni.....	190
Imposta F-Mode.....	166	Alettone.....	190
Impostazione della modalità di volo per Aliante.....	166	Elevatore.....	190
Tabella delle modalità di volo per Aereo e Aliante.....	166	Sistema flap.....	190
Impostazione della modalità di volo.....	167	Miscelazioni ACRO.....	190
Assegna canale.....	167	Differenziale.....	191
Configura ingressi.....	167	Differenziale coda a V.....	191
Settaggio trim.....	168	Menu dei giroscopi.....	191
Servizi per il modello.....	168	<b>HELI (Helicopter)</b> .....	<b>192</b>
Crea un nuovo modello.....	169	Modello di elicottero.....	192
Cancellare un modello.....	169	Tipo di piatto.....	192
Copiare un modello.....	169	Tipo di comando del collettivo.....	192
Azzerare modello.....	170	Curva del passo.....	192
Ordinare l'elenco dei modelli.....	170	Modello di elicottero.....	193
Convalida tutti i modelli.....	170	Tipo di piatto.....	193
Elimina tutti i modelli.....	170	Tipo di comando del collettivo.....	193
Avvertimenti.....	170	Curva del passo.....	193
Telemetria.....	171	<b>SAIL (aliante)</b> .....	<b>194</b>
Impostazione prevolo.....	172	Modello di aliante.....	194
Frame Rate.....	172	Tipo di aliante.....	194
Bind (connessione).....	172	Motore.....	194
Impostazione interruttore digitale (Digital Switch Setup).....	174	Imposta profilo.....	194
Strumenti tavolozze.....	174	Sistema profilo.....	194
Impostazione sistema.....	175	Miscelazioni per aliante (SAIL).....	195
Allarme della batteria.....	175	Differenziale coda a V.....	195
Scelta della Lingua.....	176	<b>MULTI (Multirotor)</b> .....	<b>196</b>
Allarme per inattività.....	176	Multirotor Model Type.....	196
Ulteriori settaggi.....	176	Impostazione Modalità di Volo.....	196
Calibrazione.....	178	Configurazione dei trim.....	196
Gestione WiFi.....	178	D/R e Esponenziali.....	197
Impostazioni USB.....	178	Taglio Motore (spegnimento del motore).....	197
Trasferimento scheda di memoria.....	179	Curva Motore.....	197
Scelta tra memoria esterne e interna.....	179	<b>Regolazioni fisiche della trasmittente</b> .....	<b>198</b>
Import Model (importa modelli).....	179	<b>Regolazione tensione stick</b> .....	<b>198</b>
Importa/esporta tavolozze di colori.....	180	<b>Regolazione della lunghezza dello stick di comando</b> .....	<b>198</b>
Informazioni / Normativa.....	181	<b>Limite corsa gimbal</b> .....	<b>198</b>
<b>Elenco delle funzioni</b> .....	<b>182</b>	<b>Conversione della modalità</b> .....	<b>199</b>
Imposta servi.....	182	<b>Regolazione manetta a cricchetto / continua</b> .....	<b>199</b>
Travel adjust (regolazione della corsa).....	182	<b>Cricchetto:</b> .....	<b>199</b>
Sub-Trim.....	182	<b>Conversione della programmazione:</b> .....	<b>199</b>
Inversione corso.....	182	<b>Posizione dell'antenna</b> .....	<b>199</b>
D/R & Espo (corse ridotte ed esponenziali).....	183	<b>Guida alla soluzione dei problemi</b> .....	<b>200</b>
Differenziale (solo per Aerei ed Alianti).....	183	<b>GARANZIA</b> .....	<b>201</b>
Taglio gas (spegnimento del motore).....	183	<b>CONTATTI PER LA GARANZIA E L'ASSISTENZA</b> .....	<b>202</b>
Curva motore.....	183	<b>Dichiarazione di Conformità EU</b> .....	<b>202</b>
MULTI.....	184		

## CARICAMENTO DELLA BATTERIA AGLI IONI DI LITIO

La trasmittente NX6 è dotata di caricabatterie interno da collegare a un normale alimentatore Micro-USB.

**ATTENZIONE:** non collegare mai un caricabatterie esterno alla trasmittente NX6.

Posizionare sempre la trasmittente in carica su una superficie resistente al calore.

1. Spegnerne la trasmittente.
2. Collegare l'alimentatore alla presa di corrente con l'apposito cavo adattatore.
3. Collegare il cavo Micro-USB alla porta di carica situata sul retro della NX6.
4. Completata la carica, scollegare prima la trasmittente dall'alimentatore e poi l'alimentatore dalla presa di corrente.

**ATTENZIONE:** non lasciare mai le batterie in carica incustodite.

**ATTENZIONE:** non lasciare mai le batterie in carica tutta la notte.

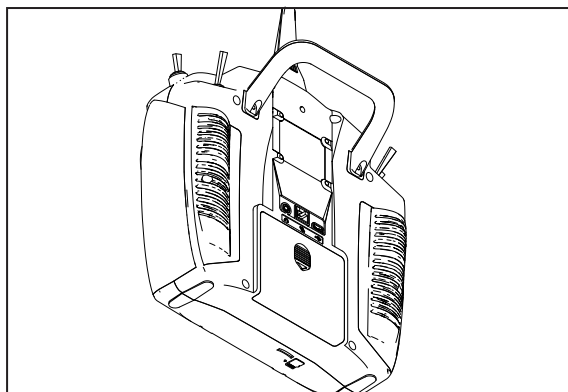

### Allarme della batteria

La schermata delle impostazioni di sistema permette di cambiare il tipo di batteria e di configurare gli allarmi per bassa tensione. Vedere System Settings (Impostazioni di sistema) per maggiori dettagli.

- Un allarme viene generato quando la batteria raggiunge il limite di tensione bassa. Se questo si verifica durante il volo, atterrare immediatamente e ricaricare la batteria.

## COLLEGARE LA PRESA USB A UN PC

La NX6 è dotata di memoria interna ed è quindi possibile collegarsi alla trasmittente per trasferirvi direttamente file attraverso il connettore Micro-USB. La porta USB può essere utilizzata in qualsiasi momento per caricare la batteria, ma per collegarsi alla memoria interna è necessario osservare i seguenti passaggi.

1. Inserire il cavo Micro-USB nella porta Micro-USB sul retro della NX6.
2. Entrare nel menu Function (Funzione) e scorrere in basso per accedere al menu System (Sistema).
3. Scorrere in basso e selezionare USB Settings (Impostazioni USB).
4. Selezionare Access Internal Storage (Accesso memoria interna).
5. Trasferire i file tra la NX6 e il computer, come necessario.
6. Cliccare su Indietro o sulla rotella per uscire e riprendere il normale utilizzo della trasmittente.

## AGGIORNAMENTO IN WIFI

La trasmittente NX6 è dotata di WiFi che le consente di scaricare gli aggiornamenti dal sito web SpektrumRC.com. È necessario prima aprire un account su SpektrumRC.com sul proprio computer, Mac o dispositivo mobile prima di potersi connettere con la propria NX6

1. Accendere la NX6 ed entrare nel menu Function (Funzione), scorrere in basso per accedere al menu System (Sistema).
2. Scorrere verso il basso e selezionare Check For Updates (Cerca aggiornamenti). La NX6 cercherà le reti WiFi a portata utile, mostrando le opzioni di collegamento disponibili.
3. Selezionare la connessione WiFi. Caricare l'SSID della rete e la password di connessione e selezionare Connect (Connetti).
4. Selezionare Log In (Accedi) e inserire le informazioni dell'account.
5. Selezionare Check For Updates (Cerca aggiornamenti) per verificare se per la NX6 sono disponibili aggiornamenti e procedere al download automatico.
6. Se si desidera cancellare le informazioni di registrazione dalla NX6, è possibile farlo. Altrimenti, selezionare Log Out (Esci) per riprendere il normale utilizzo della trasmittente.

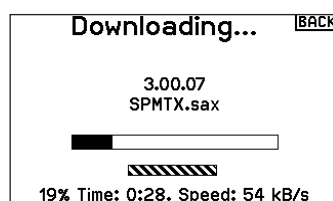
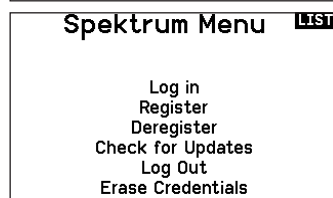
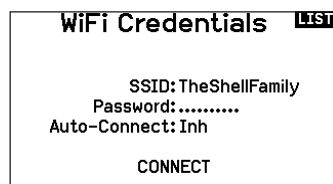

## FUNZIONI DELLA TRASMITTENTE

Funzione	
1	Trim equilibratore (Modo 2, 4) Trim gas (Modo 1, 3)
2	Interruttore H
3	Interruttore G
4	Interruttore F
5	Regolazione tensione gas Regolazione cricchetto gas (Modo 1, 3)
6	Pannello di accesso limitatore corsa gimbal
7	Vite cambio modalità
8	Stick gas/alettoni (Modo 1) Stick equilibratore/alettone (Modo 2) Stick gas/timone (Modo 3) Stick equilibratore/timone (Modo 4)

Funzione	
9	Regolazione tensione stick gimbal sx/dx
10	Regolazione tensione stick gimbal alto/basso
11	Pannello di accesso limitatore corsa gimbal
12	Trim alettone (Modo 1, 2) Trim timone (Modo 3, 4)
13	Gancio per tracolla
14	Indicatore WiFi
15	Rotella di scorrimento
16	Indicatore di carica
17	LCD
18	Tasto funzione
19	Tasto indietro
20	Tasto cancella

Funzione	
21	Altoparlante
22	Trim timone (Modo 1, 2) Trim alettone (Modo 3, 4)
23	Regolazione tensione gas Regolazione cricchetto gas (Modo 2, 4)
24	Pannello di accesso limitatore corsa gimbal
25	Vite cambio modalità
26	Stick equilibratore/timone (Modo 1) Stick gas/timone (Modo 2) Stick equilibratore/alettoni (Modo 3) Stick gas/alettoni (Modo 4)
27	Regolazione tensione stick gimbal sx/dx

Funzione	
28	Regolazione tensione stick gimbal alto/basso
29	Pannello di accesso limitatore corsa gimbal
30	Interruttore D
31	Interruttore B
32	Interruttore A
33	Interruttore C
34	Trim equilibratore (Modo 1, 3) Trim gas (Modo 2, 4)
35	Interruttore On/Off
36	Antenna

Il trasmettitore viene fornito con un sottile film plastico trasparente applicato su alcuni pannelli frontali, come protezione. L'umidità e l'uso possono far distaccare parzialmente questo film. Lo si può togliere quando si vuole agendo delicatamente.

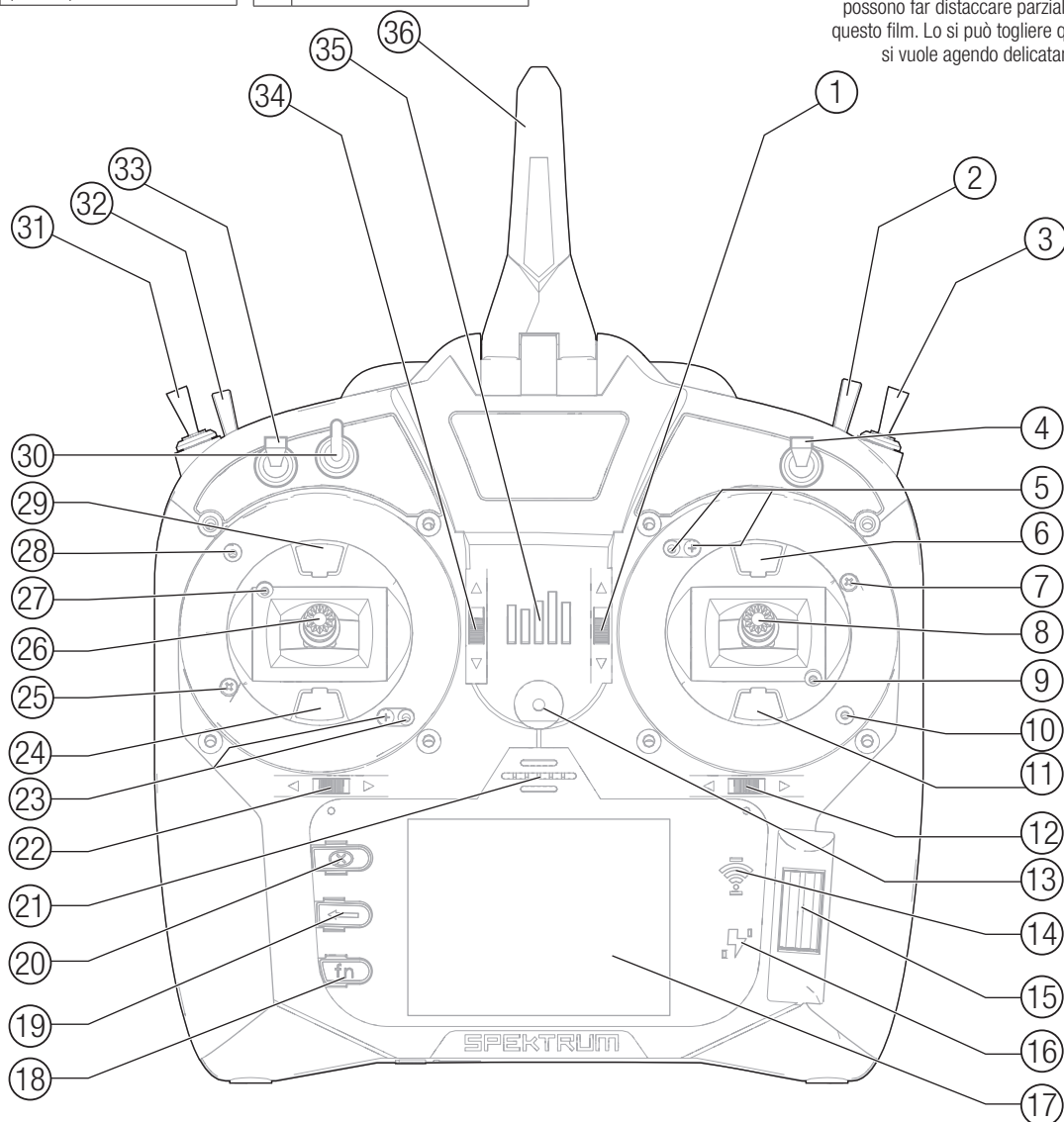

## FUNZIONI DELLA TRASMETTENTE

Funzione	
1	Interruttore I / Binding
2	Interruttore A
3	Supporto per CSRF
4	Presse Micro-USB
5	Apertura scheda memoria
6	Coperchio batterie

Funzione	
7	Porta dati
8	Porta audio
9	Tensione rotazione antenna

### Accensione e spegnimento della NX6

1. Tenere premuto il Logo Spektrum per alcuni secondi per accendere la NX6.
2. Tenere premuto il pulsante di accensione per 4 secondi per spegnere la NX6.

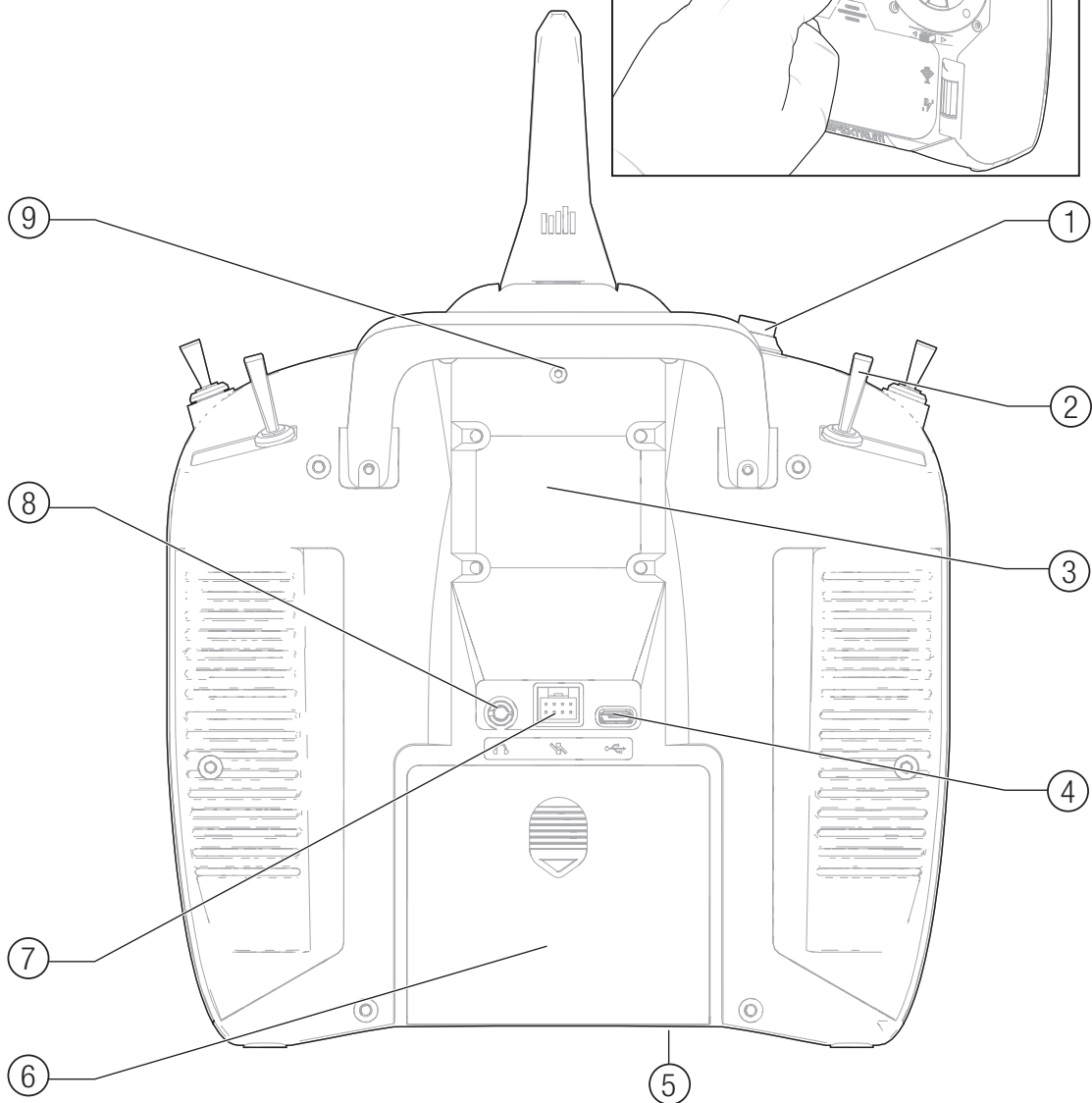
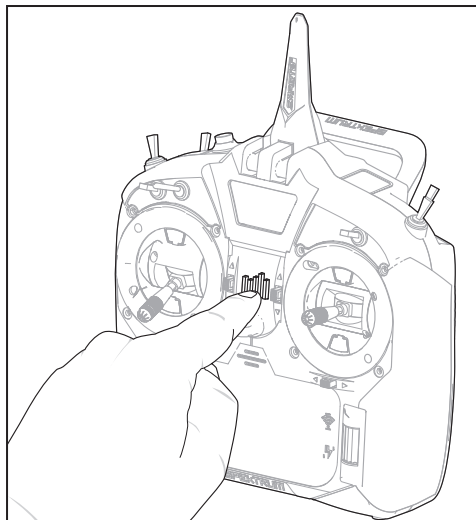

## SCHERMATA PRINCIPALE

Funzione	
(A)	Memoria modello
(B)	Se non mostra DSMX/DSM2, indica che non è connesso
(C)	<b>Mostra la posizione del comando motore</b>
(D)	Tensione digitale batteria ( <i>suona un allarme e lo schermo lampeggia quando la tensione della batteria scende sotto 4,3 V con batteria NiMH o 6,4 V con batteria LiPo</i> )
(E)	Avatar modello
(F)	Trim elevatore ( <i>Mode 2, 4</i> ) Trim motore ( <i>Mode 1, 3</i> )
(G)	Trim alettone ( <i>Mode 1, 2</i> ) Trim alettone ( <i>Mode 3, 4</i> )
(H)	Timer del modello in memoria

Funzione	
(I)	Trim timone ( <i>Mode 1, 2</i> ) Trim alettone ( <i>Mode 3, 4</i> )
(J)	Trim motore ( <i>Mode 2, 4</i> ) Trim elevatore ( <i>Mode 1, 3</i> )
(K)	Timer

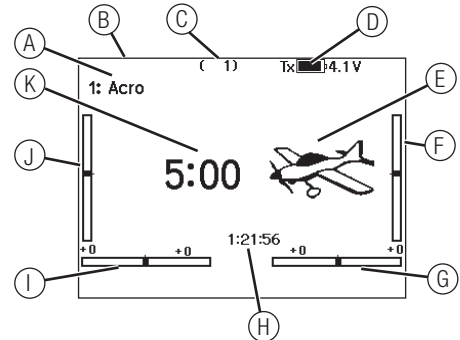

## NAVIGAZIONE

- Girare la rotella di scorrimento per navigare attraverso i menu e le opzioni, o premerla per scegliere o cambiare i contenuti dello schermo.
- Usare il pulsante BACK per tornare alla schermata precedente (ad esempio per passare dal Miscelazioni al Lista funzioni).
- Usare il pulsante CLEAR per riportare un valore selezionato alla sua condizione originale di default.
- Quando il trasmettitore è acceso si va direttamente alla schermata Scelta modello premendo insieme i pulsanti Clear e Back. Questo è un Accesso diretto e permette di accedere alla schermata suddetta senza spegnere e riaccendere il trasmettitore.
- Tenendo premuta la rotella di scorrimento mentre si accende il trasmettitore, si entra direttamente nell'elenco Impostazione sistema. Quando si è nel Impostazione sistema non c'è trasmissione di segnali radio per evitare di danneggiare accidentalmente i comandi o i servi durante la programmazione.
- Dalla schermata principale si può girare la rotella di scorrimento per vedere la funzione Servo monitor.
- Accendendo il trasmettitore si vede la schermata principale Main Screen. Premendo la rotella di scorrimento una volta da questa posizione si passa a Lista funzioni.
- Quando si vuole cambiare un valore in una schermata per una certa posizione del cursore, basta spostarlo nella posizione voluta per evidenziare il valore da cambiare, come ad esempio 0/1/2, su/giù o sinistra/destra.



**Consiglio:** il piccolo segno di sotto mostra la posizione attuale dell'interruttore.

Girando e premendo il "Roller" (rotella di scorrimento), il riquadro selezionato diventa nero per indicare che il valore o la condizione sono attivi in questa posizione.

### Scelta interruttore automatico

Per scegliere facilmente un interruttore in una funzione, come un mixer, far scorrere il Roller fino ad evidenziare la casella per la scelta dell'interruttore e premere il Roller. Il contorno della casella adesso lampeggia. Per scegliere un interruttore, muovere quello scelto e controllare che venga visualizzato in modo corretto. Se tutto è a posto premere il Roller per completare la scelta.

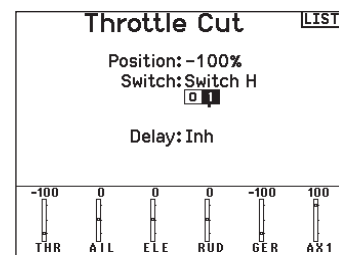
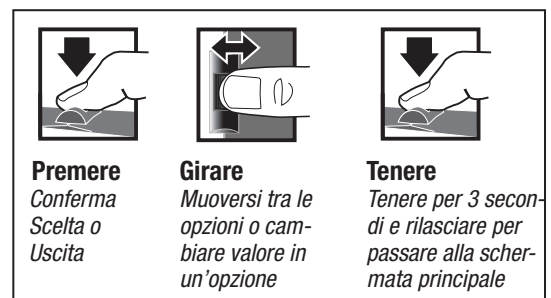



## SCHEMA SD

### Installazione della scheda SD

La scheda SD inclusa, permette di:

- Importare (copiare) i modelli da un trasmettitore compatibile\* Spektrum AirWare
- Esportare (trasferire) i modelli su di un trasmettitore\* Spektrum AirWare
- Aggiornare il software Spektrum AirWare del trasmettitore
- Installare / Aggiornare i file audio
- Modelli di riserva per la conservazione sicura

Per installare e rimuovere una scheda SD:

1. Spegnerne la trasmittente.
2. Togliere lo sportello della batteria
3. Premere la scheda SD nella sua sede con l'etichetta rivolta in alto, come illustrato.

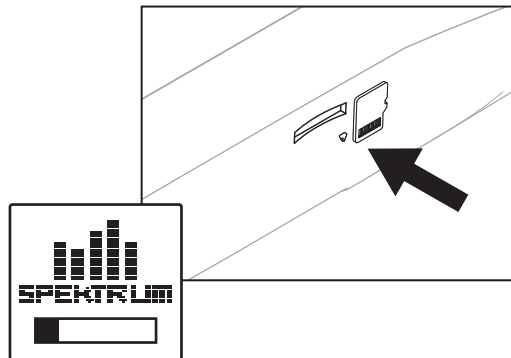

\*iX12, iX20, DX20, DX18t, DX18SE, DX18G2, DX18G1, DX18QQ, DX9Black, DX9, DX10t, DX8G2, DX7G2, DX6G3, DX6e, NX6 and DX6G2

## SCHEMA DI MEMORIA INTERNA

La trasmittente viene fornita completa di scheda di memoria interna che non può essere rimossa ma è accessibile tramite la porta USB del dispositivo. La scheda di memoria interna consente di:

- Aggiornare il software Spektrum AirWare della trasmittente
- Installare/aggiornare i file audio
- Salvare copie di backup dei modelli
- Importare/esportare le tavolozze di colori

Per accedere alla scheda di memoria:

1. Collegare un cavo Micro-USB tra il computer e la porta Micro-USB sul retro della trasmittente.
2. Accendere la trasmittente, entrare nel menu di sistema -> Memoria USB, selezionare Access Internal Storage (Accesso memoria interna) e la NX6 si collegherà al computer.
3. Completare il trasferimento dei file.
4. Premere il pulsante Indietro o la rotella per uscire.
5. Scollegare il cavo USB dalla trasmittente.

## SCHEDA SD

### Aggiornamento del firmware Spektrum AirWare

**AVVISO:** il LED arancio Spektrum lampeggia e una barra di stato appare sullo schermo durante l'installazione del firmware. Non spegnere il trasmettitore durante l'aggiornamento del firmware altrimenti si potrebbero danneggiare i files di sistema.

**AVVISO:** Prima di installare qualsiasi file del firmware Spektrum AirWare, esportare sempre tutti i modelli su di una scheda SD diversa da quella contenente l'aggiornamento del firmware Spektrum AirWare. L'aggiornamento del firmware Spektrum AirWare cancella tutti i modelli in memoria.

Per maggiori informazioni sugli aggiornamenti Spektrum AirWare, visitare il sito della Comunità Spektrum.

#### Installare automaticamente gli aggiornamenti Spektrum AirWare

1. Andare su [www.spektrumrc.com](http://www.spektrumrc.com). Nella scheda a tendina Setups/Updates (Installazioni/Aggiornamenti), selezionare il link Firmware Updates (Aggiornamenti firmware)(mostrato).

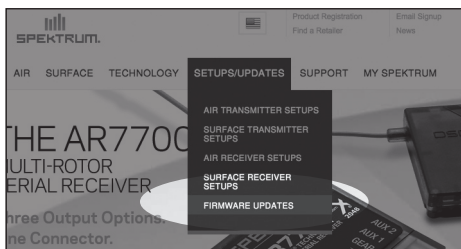

2. Eseguire l'accesso al proprio account Spektrum.
3. Cercare la propria trasmettente registrata nell'elenco MY PRODUCTS (I miei prodotti) e fare clic su Download Updates (Scarica aggiornamenti). Seguire le indicazioni a schermo per scaricare l'aggiornamento su una scheda SD tramite il

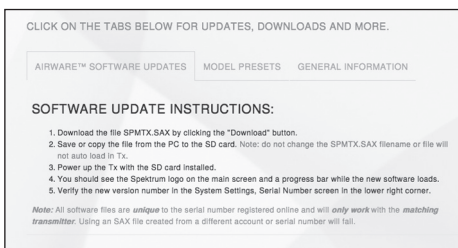
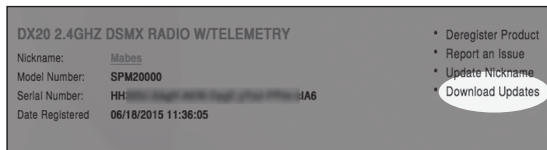

computer.

4. Espellere la scheda SD dal proprio computer.
5. Accertarsi che la trasmettente sia spenta prima di montarvi la scheda SD.
6. Accendere la trasmettente e l'aggiornamento si installa automaticamente.

#### Installare manualmente gli aggiornamenti Spektrum AirWare

1. Salvare la versione Spektrum AirWare desiderata su di una scheda SD.
2. Installare la scheda SD nella trasmettente.
3. Selezionare Aggiorna Firmware dalle opzioni del menu Scheda SD. Appare la schermata Scegli Files.
4. Selezionare dall'elenco la versione Spektrum AirWare desiderata. Mentre si stanno installando gli aggiornamenti lo schermo è scuro. Il LED arancio Spektrum lampeggia e una barra di stato appare sullo schermo durante l'installazione del firmware.

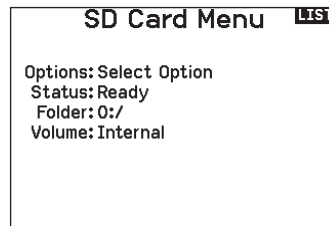

**AVVISO:** Non spegnere il trasmettitore durante l'aggiornamento del firmware. In caso contrario si danneggerebbe il trasmettitore.

Le schermate illustrate corrispondono a quelle esistenti al momento della stampa di questo manuale, però in futuro potrebbero cambiare.

# RICEVITORE DI TELEMETRIA AR6610T

(non incluso con la SPMR6775 solo trasmittente)

Il ricevitore Spektrum AR6610T è un ricevitore di telemetria a piena portata con tecnologia DSM e compatibile con tutte le radio per aeromodelli Spektrum e JR che supportano la tecnologia DSM2 e DSMX.

Questo ricevitore è provvisto di 2 porte telemetriche integrate compatibili con le trasmissioni Spektrum fornite di funzione telemetrica.

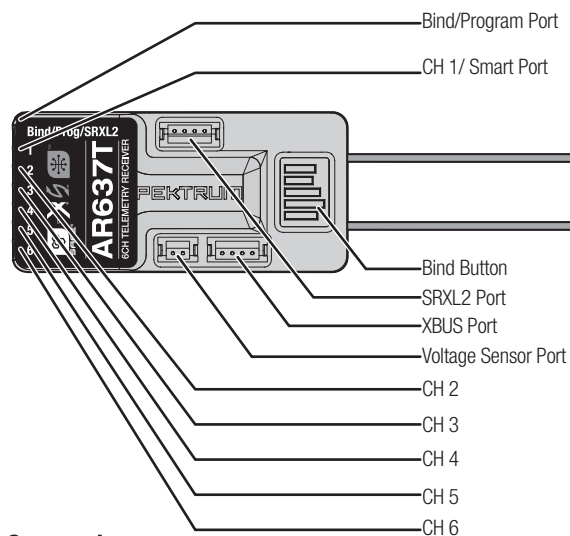

## Connessione

Il ricevitore AR6610T deve essere necessariamente associato alla trasmittente per consentirne il funzionamento accoppiato. L'operazione di "binding" fa in modo che il ricevitore riconosca il codice GUI (Globally Unique Identifier) del trasmettitore e così si connette solo con quello. Quando nuovo dalla confezione, il ricevitore AR6610T automaticamente va in modalità binding la prima volta che viene acceso.

1. Collegare il ricevitore remoto opzionale (SRXL2) se lo si desidera e gli eventuali sensori di telemetria al ricevitore principale.
2. Tenere premuto il tasto BIND nella ricevente quando la si sta accendendo. Rilasciare il tasto BIND una volta che il LED comincerà a lampeggiare continuamente, questo indica che la ricevente si trova in modalità BIND.

**Consiglio:** se desiderato, si può usare un Bind Plug nella presa BIND.

3. Mettere la trasmittente in modalità connessione (bind).
4. La procedura di connessione è completa quando il LED arancio sulla ricevente resta acceso fisso.

**AVVISO:** se si usa un Bind Plug, bisogna toglierlo a procedura ultimata per evitare che il sistema entri in modalità connessione all'accensione successiva.

5. Dopo aver impostato il proprio modello, rifare la connessione fra trasmittente e ricevente per avere le corrette posizioni del failsafe.

## Failsafe

Nell'improbabile caso di perdita del collegamento radio durante il volo, il ricevitore attiva la modalità di failsafe preimpostata. SmartSafe + Hold Last è l'impostazione predefinita sul ricevitore AR637T. I failsafe Preset e SAFE sono disponibili solo attraverso il menu Forward Programming.

### SmartSafe + Hold Last

Se il segnale viene perso, la tecnologia SmartSafe™ sposta il canale del motore nella posizione di failsafe (gas al minimo) impostata durante il binding. Tutti gli altri canali mantengono la loro ultima posizione. Il ricevitore riprende il suo normale funzionamento non appena riacquisce il segnale della trasmittente.

	AR6610T
<b>Tipo</b>	Ricevitore di telemetria DSM2/DSMX 6 CH
<b>Applicazione</b>	Aria
<b>Canali</b>	6
<b>Ricevitori</b>	1
<b>Ricevitore remoto (non incluso)</b>	Ricevitore remoto SRXL2 opzionale [SPM9747]
<b>Modulazione</b>	DSM2/DSMX
<b>Compatibile con dati registro volo</b>	No
<b>Telemetria</b>	Integrata
<b>Metodo di binding</b>	Tasto binding
<b>Failsafe</b>	Sì
<b>Banda di frequenza</b>	2.4GHz
<b>Dimensioni (LxWxH)</b>	49.80 x 23.34 x 15.02mm
<b>Peso</b>	12g
<b>Tensione di ingresso</b>	3.5-9V
<b>Risoluzione</b>	2048
<b>Lunghezza antenna</b>	155mm e 186mm

### Failsafe Preset

Il failsafe Preset consente di impostare posizioni specifiche per le superfici di controllo da attivare in caso di perdita del segnale. Il ricevitore riprende il suo normale funzionamento non appena riacquisce il segnale della trasmittente.

Questo failsafe è disponibile solo tramite il menu Forward Programming.

### Test dei failsafe

Fissare il velivolo a terra e rimuovere l'elica. Sottoporre a test le impostazioni di failsafe interrompendo il segnale radio della trasmittente e osservando come il ricevitore aziona le superfici di controllo.

### Solo il ricevitore acceso

- Se il ricevitore viene acceso in assenza di segnale dalla trasmittente, il canale del gas non riceve il segnale di comando e questo impedisce il funzionamento o l'attivazione del regolatore elettronico della velocità.
- Tutti gli altri canali non inviano segnali in uscita fino a quando il ricevitore non si collega alla trasmittente.

## Altre impostazioni (Forward Programming)

Verificare che la trasmittente sia aggiornata alla versione più recente del software Spektrum AirWare™ in modo da sfruttare le funzioni di Forward Programming. Vedere il manuale della trasmittente per le istruzioni per l'aggiornamento.

### System Setup (Imposta sistema) Selezionare Forward Programming -> Settings (Altre impostazioni) ->

- Selezionare **Failsafe** -> Selezionare ogni singolo canale e assegnarlo a Preset o Hold Last. Quando si seleziona un canale diverso per Output, appare un nuovo gruppo di impostazioni.

#### Capture Failsafe Positions (Cattura posizione failsafe) ->

Tenere gli stick di comando nelle posizioni di failsafe desiderate e selezionare **Apply** (Applica).

Le selezioni dei canali devono essere impostate individualmente in Forward Programming per applicare le posizioni Preset, altrimenti ogni canale viene impostato di default su Hold Last. Il valore acquisito sarà riportato nella posizione mostrata per ciascun canale.

- **Initiate Receiver Bind Mode** (Avvia modalità binding ricevitore)  
Consente di impostare da questo menu il ricevitore in modalità di binding.

## REQUISITI DEL SISTEMA DI ALIMENTAZIONE DEL RICEVITORE

I sistemi di alimentazione inadeguati che non sono in grado di fornire la tensione minima necessaria al ricevitore durante il volo sono diventati la prima causa di guasto durante il volo. Alcuni dei componenti del sistema di alimentazione che influiscono sulla capacità di fornire un'adeguata tensione sono:

- Set di batterie del ricevitore (numero di celle, capacità, tipo di celle, stato della carica)
- La capacità dell'ESC di fornire una corrente adeguata al ricevitore presente nell'aereo
- Il collegamento dell'interruttore, i cavi della batteria, i cavi del servo, regolatori, etc.

L'AR6610T ha una tensione minima di esercizio di 3.5 volt; quindi si raccomanda vivamente di testare il sistema di alimentazione in base alle linee guida sottostanti.

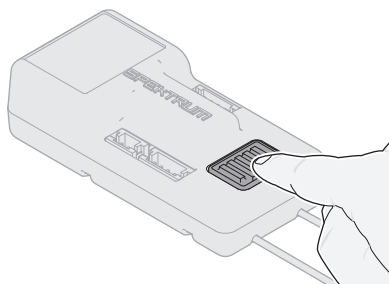

### Linee guida consigliate per la prova del sistema di alimentazione

Eseguire i test che seguono controllando la tensione indicata nel display di telemetria della trasmittente.

Con il sistema acceso, caricare le superfici di controllo (esercitare pressione con la mano) mentre si controlla la tensione sul ricevitore. La tensione deve rimanere sopra i 4,8 V, anche quando tutti i servo sono soggetti a carico gravoso.



**ATTENZIONE:** quando si caricano batterie Ni-MH, assicurarsi che la carica sia completa. Le batterie Ni-MH sottoposte a carica con caricabatteria rapidi con rilevamento del picco tendono a manifestare falsi picchi (cioè non sono completamente cariche), cosa che potrebbe provocare incidenti in volo.

## GUIDA ALLA PROGRAMMAZIONE PER TIPO DI MODELLO

Le opzioni del menu sono visualizzate in base alla scelta del tipo di modello. Queste opzioni variano tra i Tipi di Modello (Aereo, Elicottero, Aliante e Multirotore), ma sono identiche per tutti i modelli di quel tipo. In seguito al tipo di aereo (Aereo, Piatto oscillante, Aliante o Multirotore) scelto possono apparire altre opzioni di menu.



System Setup List:	Function List:
Model Select	Servo Setup
<b>Model Type</b>	D/R and Expo
Model Name	→ Differential
<b>Aircraft Type</b>	→ U-Tail Differential
F-Mode Setup	Throttle Cut
Spoken Flight Mode	Throttle Curve
Channel Assign	→ 3-Axis Gyro
Trim Setup	→ Gyro (1,2,3)
Model Utilities	→ Flap System
Warnings	Mixing
Telemetry	Range Test
Preflight Setup	Timer
Frame Rate	Telemetry
Bind	Forward Programming
Serial Port Setup	Audio Events
Trainer	UTX Setup
Analog Switch Setup	Function Bar
Digital Switch Setup	Start Timer
Center Tone	System Setup
Sound Utilities	Monitor
System Settings	
WiFi Utilities	
USB Settings	
Transfer SD Card	
About/Regulatory	

Model Select	Servo Setup
<b>Model Type</b>	D/R and Expo
Model Name	→ Differential
<b>Sailplane Type</b>	→ U-Tail Differential
F-Mode Setup	→ Throttle Cut
Spoken Flight Mode	→ Motor Curve
Channel Assign	→ Camber Presets
Trim Setup	→ Camber System
Model Utilities	→ Mixing
Warnings	Range Test
Telemetry	Timer
Preflight Setup	Telemetry
Frame Rate	Forward Programming
Bind	Audio Events
Serial Port Setup	UTX Setup
Trainer	Function Bar
Analog Switch Setup	Start Timer
Digital Switch Setup	System Setup
Center Tone	Monitor
Sound Utilities	
System Settings	
WiFi Utilities	
USB Settings	
Transfer SD Card	
About/Regulatory	



System Setup List:	Function List:
Model Select	Servo Setup
<b>Model Type</b>	D/R and Expo
Model Name	Throttle Cut
<b>Swashplate Type</b>	Throttle Curve
F-Mode Setup	→ Swashplate
Spoken Flight Mode	Gyro
Channel Assign	Tail Curve
Trim Setup	Mixing
Model Utilities	Range Test
Warnings	Timer
Telemetry	Telemetry
Preflight Setup	Forward Programming
Frame Rate	Audio Events
Bind	UTX Setup
Serial Port Setup	Function Bar
Trainer	Start Timer
Analog Switch Setup	System Setup
Digital Switch Setup	Monitor
Center Tone	
Sound Utilities	
System Settings	
WiFi Utilities	
USB Settings	
Transfer SD Card	
About/Regulatory	



Model Select	Control Setup
<b>Model Type</b>	D/R and Expo
Model Name	Motor Cut
<b>Aircraft Type</b>	Motor Curve
F-Mode Setup	Mixing
Spoken Flight Mode	Range Test
Channel Assign	Timer
Trim Setup	Telemetry
Model Utilities	Forward Programming
Warnings	Audio Events
Telemetry	UTX Setup
Preflight Setup	Function Bar
Frame Rate	Start Timer
Bind	System Setup
Serial Port Setup	Monitor
Trainer	
Analog Switch Setup	
Digital Switch Setup	
Center Tone	
Sound Utilities	
System Settings	
WiFi Utilities	
USB Settings	
Transfer SD Card	
About/Regulatory	



## IMPOSTAZIONE DEL SISTEMA

Accedere al menu System Setup per definire le impostazioni di base per il proprio modello, ad esempio quale tipo di aeromobile, tipo di ala, impostazione della modalità di volo, ecc. Le opzioni scelte nel menu di sistema configurano l'elenco delle funzioni per il numero di modello scelto per le proprie esigenze. Alcune opzioni, come il menu Flap, non appariranno affatto nell'elenco delle funzioni fino a quando non saranno selezionate nel menu Configurazione del sistema.

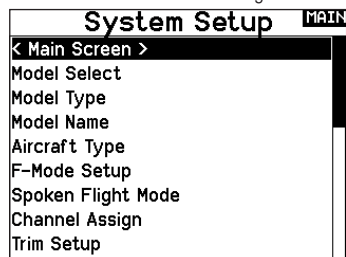
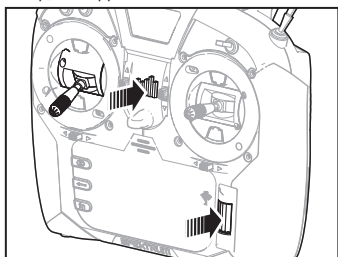

Per vedere il menu Settaggio Sistema, basta premere il "Roller" mentre si accende il trasmettitore. Quando viene visualizzato questo menu il trasmettitore non emette radio frequenza per evitare di danneggiare accidentalmente i servi e relativi comandi mentre si programma il trasmettitore. Si può anche entrare nel menu Settaggio Sistema dal Lista Funzione, senza spegnere il trasmettitore. Una schermata di avvertenza (ATTENZIONE) avvisa che il segnale RF è disattivato (il trasmettitore non può trasmettere). Se si è sicuri e si vuol accedere al menu Menu di Sistema, premere SI. Se non si è sicuri premere NO per uscire dalla schermata principale e proseguire nelle operazioni.

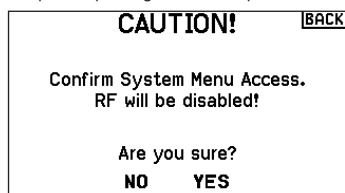
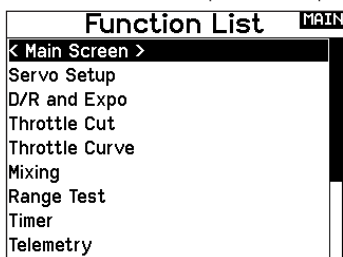

Se non si preme SI o NO, il sistema uscirà dalla schermata principale e continuerà nelle operazioni entro circa 10 secondi.

**AVVERTENZA:** non premere YES se il modello non è spento o ben fissato a terra.

### Selezione Modello

Questa funzione permette di scegliere il modello voluto tra quelli registrati nelle 250 memorie disponibili.

1. Far scorrere la lista Selezione Modello fino alla memoria del modello desiderato.
2. Quando si evidenzia la memoria desiderata, premere la rotella di scorrimento una volta per confermare la scelta. Il trasmettitore torna al menu Impostazione sistema.
3. Aggiungere un nuovo modello andando in fondo alla lista. Con la schermata Creare un nuovo modello verrà quindi proposta l'opzione se creare un nuovo modello o cancellare. Se si sceglie Cancella il sistema ritorna alla funzione Selezione Modello. Se si sceglie Crea, verrà creato un nuovo modello e da ora sarà disponibile nell'elenco dei modelli.

### Accesso Diretto

Dalla schermata principale o da quella della Telemetria, premere insieme Clear e Back per passare direttamente al menu Selezione Modello.

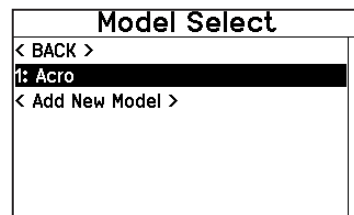
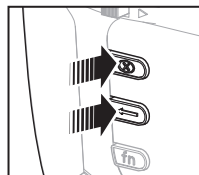

### Tipo di modello

Qui si sceglie fra aereo ACRO, elicottero HELI o aliante SAIL or Multicopter.

**IMPORTANTE:** quando si cambia tipo di modello, tutte le programmazioni fatte precedentemente vengono perse. Accertarsi di essere veramente sulla memoria desiderata. Dopo aver cambiato il tipo di modello è necessario rifare la connessione (binding).

Per cambiare il tipo di modello:

1. Scorrendo, posizionarsi sul tipo di modello voluto e premere la rotella di scorrimento. Appare la schermata di conferma per il tipo di modello.
2. Scegliere Yes e premere la rotella di scorrimento per confermare. Tutti i dati presenti su quella memoria vengono cancellati. Scegliendo No si esce dalla schermata di conferma e si ritorna al menu Tipo di modello.

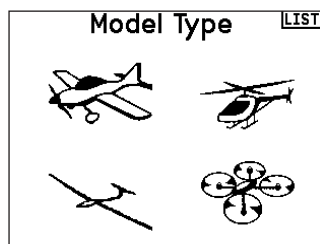

## IMPOSTAZIONE DEL SISTEMA

### Nome modello

Questo menu permette di assegnare un nome personalizzato alla memoria del modello corrente, utilizzando fino a 20 caratteri inclusi gli spazi.

Per aggiungere lettere al nome di un modello:

1. Far scorrere i caratteri fino a quello voluto e premere la rotella di scorrimento una volta. Appare una casella lampeggiante.
2. Scorrere a destra o a sinistra finché appare il carattere desiderato. Premere la rotella di scorrimento una volta per confermare.
3. Scorrere fino alla posizione del prossimo carattere e ripetere i passi 1. e 2. finché il nome del modello non è completo.
4. Scegliere BACK per tornare al menu Impostazione sistema.

Per cancellare un carattere:

1. Premere CLEAR quando il carattere è selezionato.
2. Premere CLEAR una seconda volta per cancellare tutti i caratteri a destra del cursore.

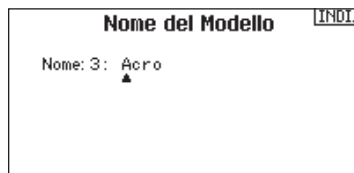

**Aircraft Type (tipo di aereo)** ▶ questo menu è disponibile solo in modalità Aereo. Per le impostazioni si veda la sezione ACRO.

**Sailplane Type (tipo di aliante)** ▶ questo menu è disponibile solo in modalità Aliante. Per le impostazioni si veda la sezione SAIL.

**Swash Type (tipo di piatto oscillante)** ▶ questo menu è disponibile solo in modalità Elicottero. Per le impostazioni si veda la sezione HELI.

**Aircraft Options (opzioni aereo)** ▶ questo menu è disponibile solo in modalità Multirotori. Per le impostazioni si veda la sezione MULTI.

### Imposta F-Mode

Questo menu serve ad assegnare gli interruttori per attivare le fasi di volo.

Modo	Numero di interruttori	Numero di modalità di volo
ACRO	2	5
HELI	3 (incluso Throttle Hold)	5 (incluso Throttle Hold)
SAIL	3	10
MULTI	2	5

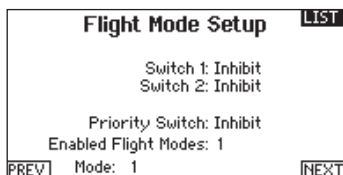

### Tabella delle modalità di volo per Aereo e Aliante

Si possono assegnare le modalità di volo disponibili (fino a 5 per Aereo e fino a 10 per Aliante) per ciascuna delle posizioni degli interruttori (si possono usare fino a 3 interruttori per aliante e 2 per aereo). Premere (>>) dalla pagina Flight Mode Name per accedere alla pagina di assegnazione delle modalità di volo quando si sceglie Custom Flight Mode nella pagina Flight Mode Setup. La combinazione fino a 2 o 3 interruttori si può usare per accedere a tutte le modalità di volo disponibili.

Numero fasi di volo	2	3	3*	4	4	5
Interruttore 1 (numero di posizioni)	2P	3P	2P	2P	3P	3P
Interruttore 2 (numero di posizioni)			2P	3P	2P	3P
Fasi di volo 1	Lancio	Lancio	Lancio	Lancio	Lancio	Lancio
2	Cruise	Cruise	Cruise	Cruise	Cruise	Cruise
3		Atterraggio			Atterraggio	Atterraggio
4			Termica	Termica	Termica	Termica
5				Velocità		Velocità

\*Deve essere impostato nelle fasi di volo 4/5

### Impostazione della modalità di volo per Aliante

Si possono assegnare fino a 5 modalità di volo usando una combinazione di interruttori (fino a 2). Si può anche assegnare un interruttore prioritario. Quando questo interruttore è in posizione attiva, è attiva solo la modalità di volo corrente, senza considerare le posizioni degli altri interruttori.

## IMPOSTAZIONE DEL SISTEMA

### Impostazione della modalità di volo

Permette di assegnare alle varie modalità di volo dei nomi personalizzati che sono formati da un massimo di 20 caratteri compresi gli spazi.

Per cambiare nome alla modalità di volo:

1. Scorrere fino al nome della modalità di volo che si vuole cambiare e premere il Roller.
2. Scorrere alla posizione del carattere che si vuole cambiare e premere il Roller una volta. Appare una casella lampeggiante.
3. Scorrere a destra o a sinistra finché non appare il carattere desiderato. Premere una volta il Roller per salvare questo carattere.
4. Ripetere i passi 2 e 3 finché non si è completato il nome.
5. Premere BACK per tornare all'elenco Flight Mode Names.

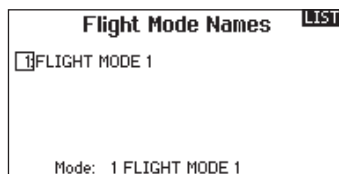

### Assegna canale

In questa schermata si può riassegnare quasi ogni canale del ricevitore ad un diverso canale sul trasmettitore. Ad esempio il canale del carrello sul ricevitore, si può riassegnare utilizzando il canale del motore sul trasmettitore.

1. Far scorrere fino ai canali del ricevitore che si vogliono cambiare.
2. Premere una volta la rotella di scorrimento e far scorrere a destra o a sinistra per cambiare l'ingresso del ricevitore.
3. Premere la rotella di scorrimento una seconda volta per confermare la scelta.

**IMPORTANTE:** non si può assegnare un mixer ad un canale che è stato spostato. Prima creare la miscelazione e poi spostare il canale.



### Configura ingressi

Qui si può assegnare un canale del trasmettitore ad un diverso stick o interruttore.

1. Scegliere (>>) nella schermata Assegna canale per accedere alla schermata Configura ingressi.
2. Far scorrere i canali del trasmettitore che si vogliono riassegnare e premere la rotella di scorrimento. La cornice intorno all'ingresso attuale lampeggia.
3. Scorrere a destra o a sinistra per scegliere lo stick o l'interruttore voluto.
4. Premere la rotella di scorrimento per confermare.



## IMPOSTAZIONE DEL SISTEMA

### Settaggio trim

Questa funzione permette di impostare quanto deve essere il movimento del servo per ogni "klik" del trim.

#### Passo del trim

Regolando il valore del passo del trim, si determina quanti "click" del trim si inseriscono ogni volta che si preme la levetta del trim. Se si sceglie il valore 0 per l'ampiezza, il trim non è più attivo.

Per cambiare il passo del trim:

1. Scegliere il canale di cui si vuole modificare il trim.
2. Posizionarsi in corrispondenza del valore del passo e cambiarlo scorrendo verso destra o sinistra.
3. Premere la rotella di scorrimento per confermare.

#### Tipo di trim

Le due opzioni sono "Comune" e "F Mode".

Il tipo "**Comune**" mantiene lo stesso modo di trimmaggio valido per tutte le fasi di volo.

Il tipo "**F Mode**" rende separati i trimmaggi per ogni fase di volo. Ad esempio l'aereo in uso potrebbe volere il trimmaggio degli alettoni solo nella Fase 1 e non nella Fase 2.

#### Assegnazione dei trim

In alcuni casi si può riassegnare il trim in una posizione diversa.

#### Modello di aereo

Motore

- Levetta trim digitale

#### Tipi di trim motore

- Comune
- Fase di volo

Trim Setup		LIST
		Trim Type
Throttle:	5 Common	Digital
Aileron:	5 Common	
Elevator:	5 Common	
Rudder:	5 Common	
Trims: Normal		

#### Posizione dei trim

Si possono avere i trim in posizione Normale o Incrociata. Nella posizione Normale i trim sono allineati ai comandi cui si riferiscono, ad esempio il trim del motore è vicino al suo stick.

Nella posizione Incrociata i trim sono posizionati invertiti, ad esempio il trim del motore è vicino allo stick dell'elevatore e viceversa.

Per passare da Normale a Invertita, scegliere "Normale" in basso sulla schermata Imposta Trim e premere la rotella di scorrimento.

**IMPORTANTE:** quando si incrociano i trim, si agisce su entrambi i set di trim e di stick.

### Servizi per il modello

In questa funzione si può creare un nuovo modello, cancellarlo o copiarlo, si può anche riportare un modello alle sue impostazioni iniziali ed ordinare l'elenco dei modelli.

Model Utilities		LIST
		Create New Model
		Delete Model
		Copy Model
		Reset Model
		Sort Model List
		Validate All Models
		Delete All Models
		Export as Template

## IMPOSTAZIONE DEL SISTEMA

### Crea un nuovo modello

Utilizzare questa funzione per creare un nuovo modello nella lista dei modelli.

1. Selezionare Create New Model (Crea un nuovo modello). Questa schermata consente la creazione o la cancellazione dei modelli.
2. Selezionare il tipo di modello. Scegliere l'immagine di aeromobile per definire il tipo di modello per un file modello vuoto, oppure selezionare **Template** per caricare un file modello. La trasmettitore NX6 è fornita con un modello SAFE e un modello SAFE Select già precaricati.
  - I modelli precaricati sono salvati in una specifica cartella nella memoria interna (accessibile tramite connessione USB; è possibile aggiungere nuovi file .NSPM)
  - Il template SAFE imposta l'interruttore a 3 posizioni per la modalità di volo (Canale 5) sull'interruttore B. Il pulsante Panico è sul pulsante I (Canale 6). Gli aerei SAFE hanno una configurazione prefissata nel ricevitore e si adattano a questa configurazione dopo il binding.

- Il template SAFE Select usa l'interruttore D per i flap (Canale 5), l'interruttore A per i carrelli (Canale 6) e il pulsante B per attivare o disattivare SAFE Select (Canale 7). La selezione di questo template da sola non abilita SAFE Select: la funzione va attivata al momento del binding. Inoltre, l'interruttore va assegnato nel ricevitore dopo il binding e devono essere applicati i valori di corsa per i flap. Consultare il manuale del modello per maggiori informazioni.
3. Se si sceglie Cancel (Annulla), il sistema torna alla funzione Model Select (Seleziona modello).
  4. Se si sceglie Create (Crea), verrà creato un nuovo modello che sarà quindi disponibile nell'elenco dei modelli.



**AVVERTENZA:** Condurre un controllo pre-volo prima di portare in volo un qualsiasi modello con un template o un nuovo file modello. Se i comandi sono impostati in modo non adatto per il modello, è possibile che se ne perda il controllo in volo, con rischio di schianto al suolo.

### Cancellare un modello

Con questa selezione si può cancellare un modello in modo permanente. Se non si vuole fare questo, scegliere Cancel per uscire dalla pagina.

1. Per cancellare un modello, evidenziare il modello dall'elenco. Premere per selezionare e poi scorrere sul nome del modello. Premere il Roller per selezionare.
2. Selezionare DELETE per cancellare il modello.

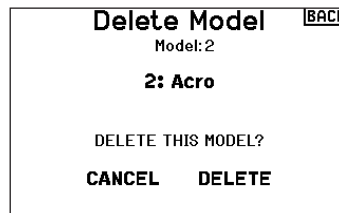

### Copiare un modello

Il menu Model Copy permette di duplicare le programmazioni di un modello da una posizione nell'elenco ad un'altra.

Usare questa funzione per:

- Salvare la copia di un modello prima di sperimentare nuovi valori.
- Velocizzare la programmazione di un modello usandone una simile già esistente.

**IMPORTANTE:** copiando il programma di un modello, tutti i dati nella memoria di destinazione verranno cancellati.

Per copiare la programmazione di un modello:

1. Accertarsi che il modello che si vuole copiare sia attivo. Se non lo fosse, selezionare "Cancella" e scegliere il modello nel menu Scelta modello.
2. Selezionare la memoria vicina ad "a" e scorrere fino alla memoria desiderata. Premere una volta la rotella di scorrimento per confermare.

3. Scegliere "Copia" e compare la schermata di conferma.
4. Scegliere Copy per confermare. Scegliendo Cancel si ritorna alla schermata System Setup.
5. Scegliere il modello "To" come modello corrente, poi connettere trasmettitore e ricevitore. Copiando un modello non viene copiata anche la connessione (binding) del modello originale.

Non si può usare questo menu per copiare le memorie sulla scheda SD; in questo caso bisogna scegliere "Trasferimento scheda SD".

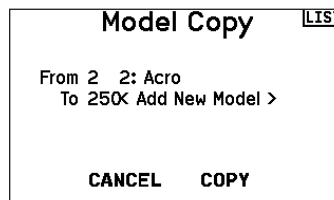



## IMPOSTAZIONE DEL SISTEMA

### Azzera modello

Usare questo menu per cancellare tutta la programmazione del modello presente nella memoria attiva. Questa azione cancella la programmazione fatta e riporta tutte le impostazioni a quelle originali.

Dopo questa operazione bisogna rifare la connessione (re-bind).

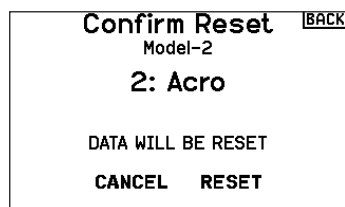

### Ordinare l'elenco dei modelli

Con questa funzione si possono ordinare i modelli in elenco. Questo può aiutare per raggruppare modelli simili e trovarli più facilmente. Per spostare un modello bisogna selezionarlo con il Roller e poi premere per confermare. Poi scorrere con il Roller per spostare il modello scelto nella posizione desiderata.

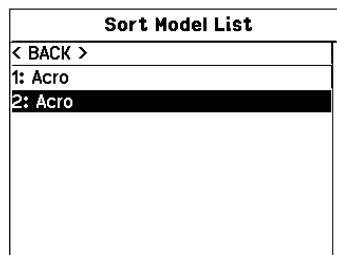

### Convalida tutti i modelli

La funzione Validate All Models (Convalida tutti i modelli) verifica che i file modello siano validi. La procedura rileverà la presenza di file modello danneggiati.

### Elimina tutti i modelli

La funzione Delete All Models (Elimina tutti i modelli) elimina tutti i file modello. Eseguire il comando solo se si desidera cancellare tutti i modelli: i modelli eliminati non potranno più essere recuperati una volta lanciato il comando.

## Avvertimenti

Questo menu consente di programmare un tono o una vibrazione per avvisare che un certo interruttore o canale si trova nella posizione selezionata.

L'allarme si attiva e compare anche un messaggio di avvertimento se, quando si accende il trasmettitore, un certo interruttore o comando si trova in una posizione pericolosa.

Per far cessare l'allarme bisogna riportarli nella loro posizione normale.

Per ragioni di sicurezza, l'allarme del comando motore si attiva se lo stick va oltre il 10%.

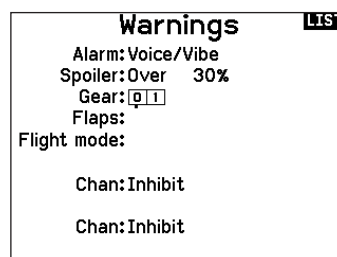

# IMPOSTAZIONE DEL SISTEMA

## TELEMETRIA

Installando i moduli opzionali di telemetria con i relativi sensori, si permette al ricevitore di inviare i dati al trasmettitore che poi li mostra sul suo schermo. Si abilita anche la registrazione dei dati

rilevati sulla scheda SD o la visualizzazione con l'applicazione mobile Spektrum STi.

### ► Impostazione della telemetria

#### Schermo

Le opzioni disponibili sono:

**Tele:** Quando si preme la rotella di scorrimento appaiono i dati di telemetria sullo schermo e la schermata base viene disabilitata.

**Main:** Gli avvertimenti della telemetria appaiono sulla schermata base ma tutti gli schermi della telemetria sono disabilitati.

**Roller (default):** Permette il passaggio manuale tra gli schermi della telemetria e la schermata base tutte le volte che si preme la rotella di scorrimento.

**Auto:** Lo schermo della telemetria appare automaticamente tutte le volte che il trasmettitore riceve i dati dal modulo.

#### Unità di misura

Passare a Unità e tutte le volte che si preme la rotella di scorrimento si passa da unità US a Metriche.

### ► Auto-configurazione telemetria

**IMPORTANTE:** l'opzione Auto-Config non è disponibile dal menu Settaggio Sistema > Telemetria. Quando si usa l'opzione Auto-Config la trasmissione RF deve essere attiva. Quando è attivo il menu Settaggio Sistema il segnale RF è spento. Il trasmettitore NX6 ha la possibilità di autoconfigurare la telemetria e rilevare dei nuovi sensori.

#### Per usare la funzione Auto-Config:

1. Accertarsi che tutti i componenti della telemetria siano installati sulla trasmittente e sulla ricevente.
2. Accendere il trasmettitore, poi accendere il ricevitore.
3. Selezionare Telemetria dalla Lista Funzione, poi selezionare Auto-configurazione. La voce "configurazione" lampeggia per 5 secondi e i nuovi sensori appaiono nell'elenco.
4. Regolare i valori di allerta del sensore secondo necessità.

### ► Allarmi della telemetria

Selezionare INH sotto Alarm per scegliere il tipo di allarme desiderato. Le opzioni sono: Inh e Tone.

#### Impostazione dei files

Questo si usa per scegliere il modo di registrazione dei dati.

#### Nome del file

1. Scegliere Nome del file per assegnare un nome personalizzato.
2. Appare la schermata Nome del file che permette di assegnare un nome come si fa per il nome di un Modello o di una Fase di volo, ma con 8 caratteri al massimo.
3. Premere BACK per confermare e salvare il nome.

#### Avvio

1. Scegliere "Avvio" per assegnare una posizione ad un interruttore per attivare la registrazione dei dati.

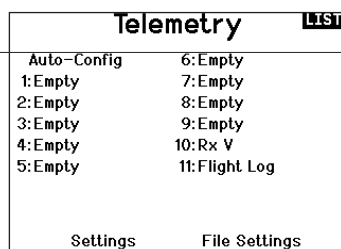
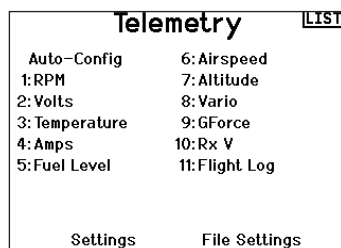

#### Stato dei rapporti:

La funzione Status Reports definisce quanto rapidamente il trasmettitore rinnova i dati sullo schermo. Ogni sensore della telemetria si può regolare in modo indipendente.

Per esempio, il sensore del contagiri RPM si può aggiornare ogni 10 secondi, mentre il sensore dell'altimetro si aggiorna ogni 15 secondi.

#### Rapporti di avvertimento:

La funzione Warning Reports determina quanto spesso debbano avvenire gli avvertimenti della telemetria, se sono attivi.

2. Premere una volta la rotella di scorrimento per confermare.

#### Abilitato

Quando è posizionato su NO, la registrazione dei dati è spenta. Scegliere SI per salvare i dati della telemetria sulla scheda SD, che deve essere preventivamente installata sul trasmettitore.



**ATTENZIONE:** non accedere al menu della telemetria durante il volo. Se si accede al menu della telemetria dalla Lista Funzione, si potrebbe vedere la segnalazione di perdita di pacchetti di dati quando si esce dal menu. Questa perdita non è un errore, ma è comunque una perdita di dati che è bene evitare.

## IMPOSTAZIONE DEL SISTEMA

### Impostazione prevolo

Si può programmare una lista di controlli da farsi prima del volo, che compare sullo schermo prima di ogni volo tutte le volte che il trasmettitore viene acceso oppure solo quando si seleziona un nuovo modello. Si devono spuntare le singole voci dell'elenco prima di poter passare alla schermata principale.

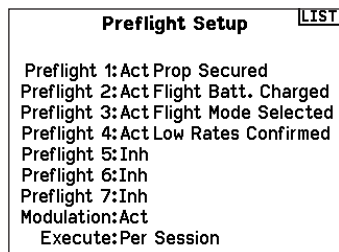

### Frame Rate

Il menu Frame Rate permette di cambiare il Frame Rate e la modalità di modulazione. Scegliere l'opzione che si vuole cambiare e premere il Roller. Se si sceglie un "frame rate" di 11ms bisogna usare i servi digitali. Invece con 22ms si possono usare sia i servi analogici che quelli digitali.

#### Tipo di modulazione

Si raccomanda di scegliere DSMX (default). Quando il DSMX è attivo, il trasmettitore opera in DSMX con i ricevitori DSMX, e in DSM2 con i ricevitori DSM2. Durante la connessione il trasmettitore riconosce automaticamente la modulazione in uso e si commuta di conseguenza. Se si sceglie DSM2 il trasmettitore funzionerà sempre con questa modulazione sia con ricevitori DSMX che DSM2.

\*DSM2 non è disponibile in EU.

**AVVISO:** mentre il sistema DSMX permette di usare più di 40 trasmettitori contemporaneamente, non si può superare tassativamente il numero di 40 trasmettitori in funzionamento contemporaneo se si usa un ricevitore in DSM2 o un trasmettitore in DSM2.

**AVVISO:** per le versioni EU, il funzionamento in DSM2 non è disponibile.

### Bind (connessione)

tassativamente il numero di 40 trasmettitori in funzionamento contemporaneo se si usa un ricevitore in DSM2 o un trasmettitore in DSM2.

**AVVISO:** per le versioni EU, il funzionamento in DSM2 non è disponibile.

Il menu Bind permette di connettere un trasmettitore e un ricevitore senza spegnere il trasmettitore. È utile quando si programma un nuovo modello e si vuole connettere un ricevitore per le funzioni di failsafe.

Per maggiori informazioni si veda la sezione riguardante il Failsafe.

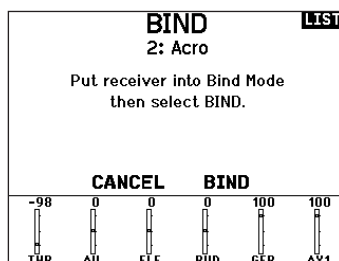

## IMPOSTAZIONE DEL SISTEMA

### ► Trainer senza fili

Questo sistema funziona proprio come quello con il cavo. Selezionare Wireless Trainer per connettere un trasmettitore Slave DSM2 o DSMX al trasmettitore Master. Con questa opzione, quando il Master preme il tasto/interruttore trainer, il controllo viene trasferito al trasmettitore Slave connesso. Dopo la connessione, il trasmettitore Slave resta connesso al Master finché non viene connesso un altro trasmettitore al Master o lo Slave non viene connesso ad un altro ricevitore o trasmettitore Master. La tecnologia ModelMatch si applica anche a questo sistema trainer senza fili. Il trasmettitore Master sarà connesso allo Slave per il modello connesso in uso. Inoltre se il trasmettitore Slave ha la tecnologia ModelMatch, sarà solo connesso al trasmettitore Master per il modello scelto durante la connessione (binding).

### Inhibit

In questa condizione la funzione trainer senza fili è inibita e non si può utilizzare.



**ATTENZIONE:** bisogna scegliere Inhibit dal menu Trainer solo quando non si usa la funzione Wireless Trainer, in caso contrario si potrebbe perdere il controllo dell'aereo.

### Programmable Master

La modalità Master Programmable consente di programmare il trasmettitore del maestro a trasferire i canali tutti o singolarmente quando si attiva l'interruttore Trainer. Questa modalità è l'ideale per i principianti, poiché si possono insegnare i comandi uno per volta mentre il maestro mantiene il controllo su tutti gli altrill trasmettitore Slave (allievo) potrebbe essere in modalità Inhibit, se disponibile. I trasmettitori Master e Slave DEVONO avere la stessa programmazione.

### Pilot Link Master

Questa modalità consente di programmare il trasmettitore del maestro a trasferire i canali tutti o singolarmente quando si attiva l'interruttore Trainer. Pilot Link Master è l'ideale per modelli complessi, poiché il trasmettitore Master può controllare tutte le funzioni secondarie (Es. modalità di volo, carrelli retrattili, flaps e freni). Le funzioni secondarie si possono assegnare individualmente al trasmettitore Slave secondo necessità. Non è necessario programmare il modello sul trasmettitore Slave.

### Operazioni Trainer senza fili sul NX6

1. Entrare in un modello non usato sul trasmettitore Slave (solo trasmettitore computerizzato).
2. Connettere il trasmettitore Master al modello.
3. Accertarsi che le batterie dei trasmettitori Master e Slave siano completamente cariche.
4. Accertarsi che il trasmettitore Slave sia spento.
5. Sia nella pagina Wireless Programmable Master che nella Wireless Pilot Link Master, scegliere BIND. Questo mette il ricevitore trainer del trasmettitore Master senza fili nella modalità di connessione (bind). Si dovrebbe vedere la schermata seguente:

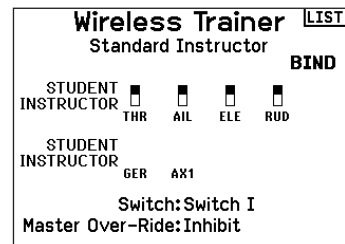

6. Entrare in modalità di connessione (bind) sul trasmettitore Slave seguendo le istruzioni fornite con il trasmettitore in uso.
7. Dopo che la connessione è avvenuta con successo, dovrebbe apparire la schermata seguente.

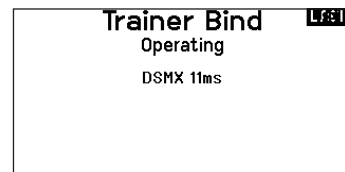

8. Premere il tasto trainer sul trasmettitore Master per trasferire il controllo del modello allo Slave.
9. Rilasciando il tasto trainer, il trasmettitore Master riprende il controllo del modello.

### Master Override

Questa caratteristica consente all'istruttore di riprendere immediatamente il controllo del modello muovendo gli stick di comando. Dopo aver attivato Master Override, il trasmettitore Slave non può controllare il modello finché non si riporta a zero l'interruttore trainer. Per fare questo:

1. Portare l'interruttore trainer in posizione OFF.
2. Portare l'interruttore trainer in posizione ON per attivare il trasmettitore Slave.

## IMPOSTAZIONE DEL SISTEMA

### ► Modalità Trainer FPV

La funzione Trainer FPV permette di controllare l'FPV head-tracking in modalità wireless. Si possono assegnare i canali in ingresso per il movimento della testa a qualsiasi canale disponibile in uscita sul trasmettitore.

Per usare la modalità FPV:

1. Cambiare la modalità Trainer da Inibito a FPV.
2. Scegliere l'interruttore che si vuole usare per il movimento della testa, poi scegliere NEXT.
3. Selezionare il Canale Uscita, dove il servocomando dell'head tracker è connesso.
4. Cambiare da Modo: Maestro a Modo: Allievo.
5. Selezionare il Canale di Entrata.
6. Provare il movimento dell'head tracker. Spostare su ON il suo interruttore e poi muovere la testa. La fotocamera si deve muovere di conseguenza.
7. Regolare il valore Scala per cambiare la quantità di movimento della fotocamera. Se si muove nella direzione sbagliata, nell'opzione Direzione passare da Normale a Reverse.

**IMPORTANTE:** prima di operare in FPV (visualizzazione in prima persona) si raccomanda di consultare le leggi e le ordinanze locali, perché questo tipo di volo potrebbe essere limitato o proibito in alcune zone. L'utente ha la responsabilità di utilizzare questo prodotto in modo legale e responsabile.

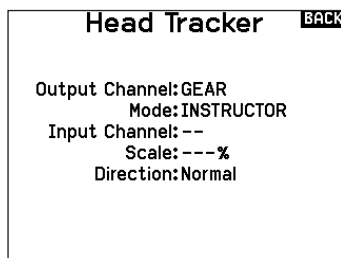
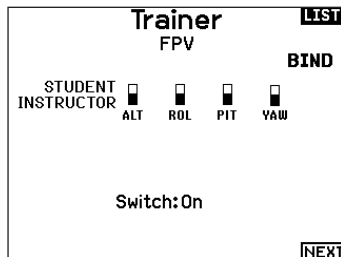

### Impostazione interruttore digitale (Digital Switch Setup)

Questa impostazione permette di definire i valori di posizione di ciascun interruttore digitale e dell'interruttore per le modalità di volo. L'interruttore si può assegnare ad un canale nella funzione Channel Input Config, e impostare l'uscita del canale nella schermata Imposta Interr. Digitale. Inoltre, l'interruttore per le modalità di volo (Flight Mode) può avere delle posizioni definite per ogni modalità e si può usare come ingresso per un mixer o per un canale, con i valori definiti nel Imposta Interr. Digitale.

Per usare la funzione Impostazione Interruttore Digitale:

1. Entrare nella schermata Imposta Interr. Digitale e premere il Roller avendo selezionato Inhibit.
2. Girare il Roller per scegliere l'interruttore o l'interruttore per il Flight Mode e premere per selezionare.
3. Girare il Roller per scegliere la posizione desiderata per la regolazione e premere per selezionare.
4. Girare il Roller per scegliere il valore desiderato e premere per selezionare.
5. Ripetere i passi 4 e 5 per tutte le posizioni che si vogliono regolare.

6. Se si vuole scegliere un interruttore per controllare un canale, girare il Roller per portarsi su Canale: Inibito nella parte bassa della schermata e premere il Roller. Questo fa passare alla schermata Channel Input Config per assegnare un canale ad un interruttore.
7. Ripetere i passi da 2 a 6 per tutti gli interruttori desiderati.

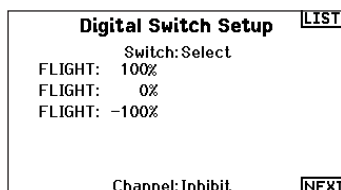

**IMPORTANTE:** dopo essere usciti dalla schermata Digital Input Setup, si torna in una schermata che mostra Inhibit in alto. Se si vuole regolare un valore impostato precedentemente, selezionare l'interruttore e il valore precedente può essere visualizzato e di nuovo regolato come si vuole.

### Strumenti tavolozze

I colori della NX6 possono essere personalizzati secondo le proprie preferenze. Selezionare una delle opzioni colori predefinite elencate in Global Customized (Personalizzazione globale), oppure selezionare Personalize (Personalizza) per creare il proprio schema cromatico RGB.

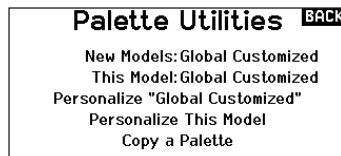



## IMPOSTAZIONE DEL SISTEMA

### Impostazione sistema

Questo menu consiste di 4 schermate: "Settaggio Sistema", "Altre impostazioni", "Numero di serie" e "Calibrazione".

Per passare da una schermata all'altra scegliere (>>) o (<<).

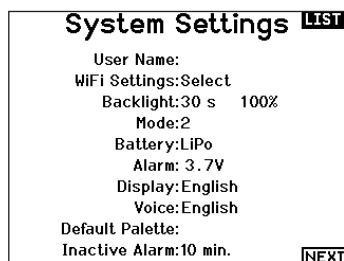

#### ► Nome dell'utente

Serve per identificare il proprietario e si deve programmare nel trasmettitore. Questo nome compare sulla schermata principale, in basso a destra.

Programmare il nome utente:

1. Scorrere fino a "Nome utente" e premere la rotella di scorrimento per far apparire la schermata specifica.
2. Evidenziare la posizione del carattere desiderato e poi premere la rotella di scorrimento. Scorrere a destra o a sinistra per scegliere il carattere desiderato e poi premere di nuovo per confermare. Il nome dell'utente può contenere al massimo 20 caratteri compresi gli spazi.
3. Premere il pulsante BACK per salvare il nome e tornare al menu Settaggio Sistema.

#### ► Contrasto

Per regolare il contrasto dello schermo:

1. Scorrere fino a "Contrasto" e premere la rotella di scorrimento.
2. Scorrere a destra o a sinistra per regolare il valore del contrasto. I numeri bassi indicano meno contrasto mentre quelli alti più contrasto.
3. Per salvare la regolazione premere una volta la rotella di scorrimento.

#### ► Retroilluminazione

Questo campo regola la luminosità della retroilluminazione e il tempo di durata. Si può disattivare la retroilluminazione per i voli diurni e attivarla per quelli notturni.

Le opzioni per la durata della retroilluminazione sono:

- OFF:** si vede per breve tempo appena dopo l'accensione.
- ON:** la retroilluminazione è sempre accesa.

**Set Time:** la retroilluminazione è accesa per 3, 10, 20, 30, 45 o 60 secondi. Premere la rotella di scorrimento per accendere la retroilluminazione.

L'intensità della retroilluminazione è regolabile dal 10% (più scuro) al 100% (più luminoso) con incrementi del 10%.

#### ► Mode (modalità di pilotaggio)

Si può cambiare facilmente la modalità (Mode) della trasmittente fra 1, 2, 3 e 4. Usare il cursore che si trova nella parte posteriore della trasmittente per cambiare tra le modalità (2, 4) e (1, 3).\*

Terminare il cambiamento di modalità osservando la seguente procedura di programmazione.

Per cambiare la modalità degli stick:

1. Passare a Mode e premere la rotella di scorrimento.
2. Scorrere a destra o a sinistra per cambiare la modalità degli stick. Premere la rotella di scorrimento per salvare la scelta.
3. Selezionare NEXT nell'angolo in basso a sinistra finché non compare la schermata di calibrazione (Calibration).
4. Portare al centro i comandi della trasmittente e completare la calibrazione prima di uscire dal menu System Setting. Per maggiori informazioni si veda "Calibrazione della Trasmittente".

\*Per maggiori informazioni si veda "Physical Transmitter Adjustments" (regolazioni meccaniche della trasmittente) alla fine del manuale.

#### Allarme della batteria

L'allarme batteria della NX6 è impostato su batterie di tipo Li-Ion e non può essere modificato. L'allarme si attiva quando la batteria raggiunge il limite di bassa tensione.

Per modificare il livello di bassa tensione che porta a generare l'allarme:

1. Scorrere fino alla tensione della batteria e premere la rotella di scorrimento. Girare la rotella di scorrimento a sinistra o a destra per cambiare il livello della tensione. Premere una volta la rotella per salvare la selezione.

## IMPOSTAZIONE DEL SISTEMA

### Scelta della Lingua

#### Scelta della Lingua

Nel menu <Settaggio Sistema> ruotare il "Roller" per evidenziare <Linguaggio> e poi premere per confermare. Ruotare il "Roller" per scegliere la lingua e poi premere per confermare. I nomi inseriti non vengono modificati, anche se si cambia lingua.

### Allarme per inattività

Dopo un certo periodo di inattività, il trasmettitore emette un allarme per avvertire di spegnerlo per evitare di scaricare completamente e inutilmente la batteria.

Le opzioni sono:

- Inh (nessuno allarme sonoro)
- 5 min
- 10 min (Default)
- 30 min
- 60 min

### Ulteriori settaggi

Con questo menu si possono:

- Abilitare o disabilitare i suoni
- Cambiare la visualizzazione degli indicatori dei trim

#### Per cambiare opzione:

1. Scorrere sul tempo attuale impostato per l'allarme e premere la rotella.
2. Scorrere a destra o a sinistra per cambiare il tempo. Premere di nuovo la rotella di scorrimento per confermare e memorizzare la selezione.

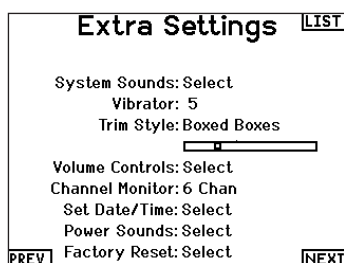

#### Suoni di sistema:

Scorrendo fino a questo menu e premendo il Roller si attiva (Active) o si disattiva (Inhibit) il suono. Si possono disattivare tutti i suoni mettendo il volume a 0.

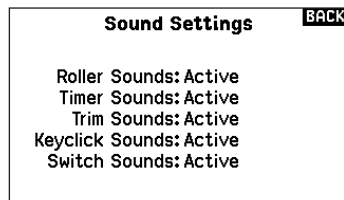

#### Regolazione dell'intensità della vibrazione:

Regolare questo valore per modificare l'intensità del motore di vibrazione incorporato.

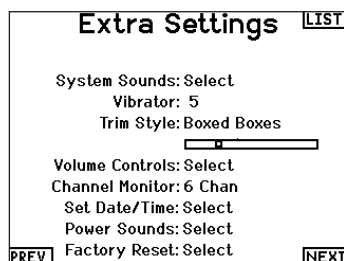

## IMPOSTAZIONE DEL SISTEMA

### Stile dei trim:

Cambia la forma degli indicatori dei trim sullo schermo principale. L'opzione Display comprende:

- “Boxed Boxes” (default) - gli indicatori appaiono entro una cornice quando si regola il trim.
- “Boxed Arrows” - gli indicatori appaiono come frecce incorniciate quando si regola il trim.
- INH - Gli indicatori appaiono come frecce sulle linee quando si regola il trim.

“Inibito” toglie tutte le barre dei trim e gli indicatori dalla schermata principale.

### Per cambiare:

1. Scorrere fino al Stile dei trim e premere la rotella.
2. Far scorrere a destra o a sinistra per cambiare le opzioni, poi premere la rotella per confermare e memorizzare la selezione.

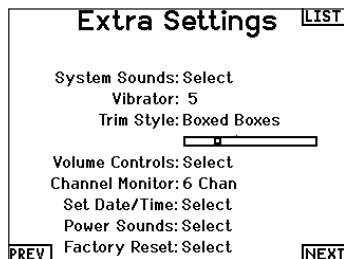

### Controllo del volume:

Selezionare Volume Controls (Controllo del volume) per aprire una schermata dove per ogni sottosistema il volume è regolabile tra 0-100

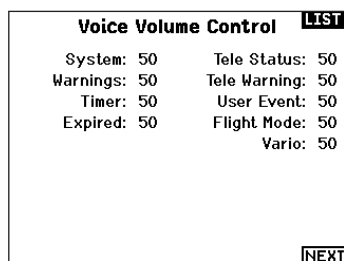

### Monitor canali:

Selezionare in Channel Monitor il numero di canali da visualizzare nel monitor canali (da 4 a 6 canali)

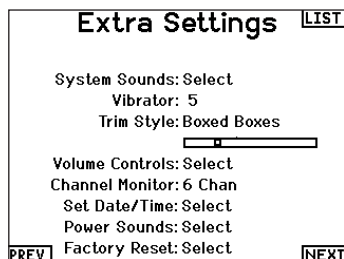

### Regolazione data e ora:

Selezionando questa opzione porta all'apertura di una nuova schermata. Impostare l'ora e scegliere le opzioni che si desiderano.

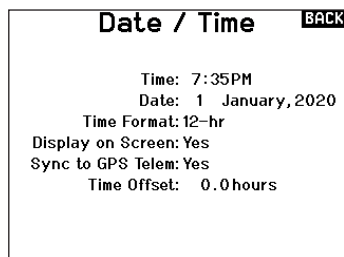

### Suoni di accensione/spengimento:

Per selezionare i suoni da riprodurre al momento dell'accensione e dello spegnimento del sistema.

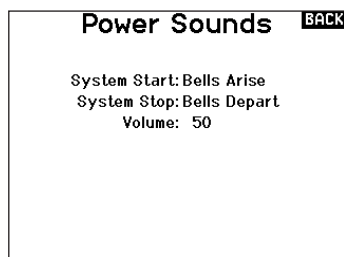

## IMPOSTAZIONE DEL SISTEMA

### Reset di fabbrica:

Selezionare questa opzione per riportare il NX6 alle impostazioni di fabbrica. Questa opzione cancella tutte le impostazioni e tutti i modelli che sono stati impostati nella NX6.

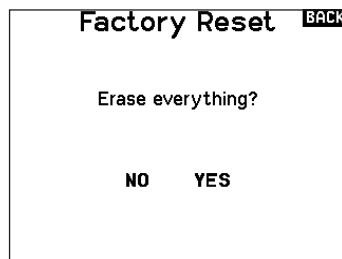

### Calibrazione

Questa funzione si usa per calibrare gli stick e i comandi proporzionali a cursore e rotativi. È necessario calibrare il trasmettitore quando si cambia la modalità di pilotaggio.

#### Calibrazione del trasmettitore

1. Muovere con attenzione gli stick con un movimento a forma di + da sinistra a destra e poi in alto e in basso. Per avere una calibrazione accurata, non premere troppo sul fine corsa degli stick. Riportare entrambi gli stick nella posizione centrale.
2. Muovere in alto e in basso le leve laterali di destra e di sinistra e poi riportarle al centro.

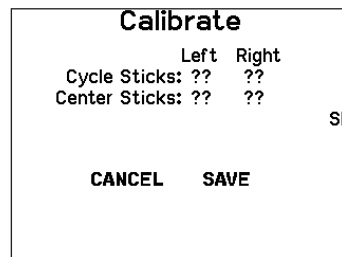

### Gestione WiFi

Per prima cosa, aprire un account su SpektrumRC.com sul proprio computer, Mac o dispositivo mobile.

1. Selezionare WiFi Utilities (Gestione WiFi). La NX6 cercherà le reti WiFi a portata utile, mostrando le opzioni di collegamento disponibili.
2. Selezionare la connessione WiFi. Caricare l'SSID della rete e la password di connessione e selezionare Connect (Connetti).
3. Selezionare Log In (Accedi) e inserire le informazioni dell'account.
4. Selezionare Check For Updates (Cerca aggiornamenti) per verificare se per la NX6 sono disponibili aggiornamenti e procedere al download automatico.
5. Se si desidera cancellare le informazioni di registrazione dalla NX6, è possibile farlo. Altrimenti, selezionare Log Out (Esci) per riprendere il normale utilizzo della trasmittente.

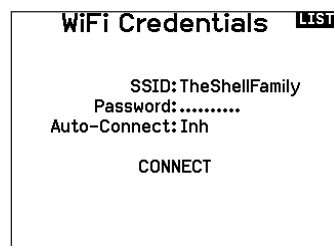

### Impostazioni USB

La porta USB può essere utilizzata in qualsiasi momento per caricare la batteria, ma per collegarsi alla memoria interna è necessario osservare i seguenti passaggi.

1. Inserire il cavo Micro-USB nella porta Micro-USB sul retro della NX6.
2. Entrare nel menu Function (Funzione) e scorrere in basso per accedere al menu System (Sistema).
3. Scorrere in basso e selezionare USB Settings (Impostazioni USB).
4. Selezionare Access Internal Storage (Accesso memoria interna).
5. Trasferire i file tra la NX6 e il computer, come necessario.
6. Cliccare su Indietro o sulla rotella per uscire e riprendere il normale utilizzo della trasmittente.

## IMPOSTAZIONE DEL SISTEMA

### Trasferimento scheda di memoria

Questo menu consente di:

- Importare (copiare) modelli da un'altra trasmittente NX6
- Esportare (trasferire) modelli a un'altra trasmittente NX6
- Aggiornare il software Spektrum AirWare™ della trasmittente
- Installare/aggiornare i file audio
- Catturare la schermata
- Importare o esportare le tavolozze di colori
- Scegliere tra memoria interna o esterna

### Scelta tra memoria esterne e interna

Alla voce **Volume** è possibile scegliere tra le posizioni di memoria **Internal** (Interna) o **External** (Esterna).

Selezionare la memoria interna per salvare nella scheda di memoria integrata nella NX6. Selezionare la memoria esterna per salvare nella scheda di memoria inserita nello slot micro.

### ► Import Model (importa modelli)

Questa funzione sovrascrive tutte le memorie dei modelli. Quindi bisogna prima accertarsi che tutti i modelli sul trasmettitore siano memorizzati su di un'altra scheda SD che verrà poi tolta dal trasmettitore prima di eseguire questa funzione.

1. Salvare il modello sulla scheda SD.
2. Scegliere la posizione dell'elenco in cui si vuole importare il nuovo modello.
3. Nel menu della scheda SD scorrere su Opzioni e premere la rotella.
4. Scorrere su Importa modello e premere di nuovo la rotella per salvare la selezione. Appare la schermata Scegli file.

**IMPORTANTE:** quando si sceglie Importa il trasmettitore esce da Impostazione sistema.

5. Scegliere il file che si vuole importare. Appare la schermata Sovrascrivi.
6. Scegliere il modello su cui si vuole importare.
7. Scegliere Importa per confermare la sovrascrittura del file corrente. Il trasmettitore attiva il file del nuovo modello e appare la schermata principale.

Dapprima potrebbe apparire sulla schermata principale una lista di controlli se la funzione Preflight Checklist era attiva durante l'esportazione del file del modello. Scegliere MAIN per uscire dalla Preflight Checklist. Per maggiori informazioni si veda la sezione che riguarda le impostazioni da fare prima del volo.

### Importa tutti i modelli

Per importare tutti i modelli dalla scheda SD:

1. Selezionare Importa tutti.
2. Confermare selezionando IMPORT.

**IMPORTANTE:** dopo aver importato un modello, bisogna rifare la connessione fra trasmettitore e ricevitore. Sulla schermata principale (Main Screen) si deve vedere la scritta DSM2 o DSMX nell'angolo in alto a sinistra.

Si può importare un modello in qualsiasi locazione di memoria. Se si preferisce usare Importa tutti, si può usare il PC per rinominare il file SPM. Le prime due cifre (da 01 a 50) sono il numero del modello di destinazione. La scheda SD può contenere solo 50 modelli. Salvare i file nelle cartelle sulla scheda SD, rimuovendo da essa tutti quelli non usati. I files vengono selezionati in base alla loro posizione nella cartella.

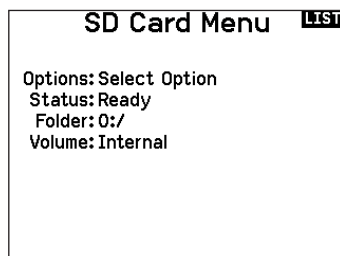

## IMPOSTAZIONE DEL SISTEMA

### Export Model

You can use the Export Model option to export a single model file to the Memory card.

1. Make sure the active model file is the one you wish to Export.
2. In the Transfer Memory card menu, scroll to **Options** and press the scroll wheel once.
3. Scroll to Export Model and press the scroll wheel again to save the selection. The Export to SD screen appears. The first two characters of the file name correspond to the Model List number (01, for example).
4. (Optional) If you wish to rename the model file before exporting it to the Memory card:
  - a. Scroll to "Save to:" and press the scroll wheel. The File Name screen appears.
  - b. Assign a new file name. The file name can contain up to 25 characters including the .SPM file extension.
  - c. When you are done assigning the new file name, press the Back button to return to the Export to SD screen.
5. Select Export to save the file to the Memory card. When the export is complete, the transmitter returns to the Memory card Menu screen.

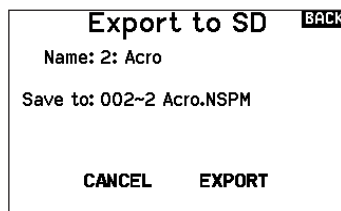

### Export All Models

To export all models to the Memory card:

1. Select Export All Models in the Transfer Memory card Menu options. The Export All Models screen appears.

**IMPORTANT:** Export All Models will overwrite any model files that:

- are already saved to the Memory card
  - have the same name. Always save model files to a different Memory card if you are not sure.
2. Select Export to overwrite files on the Memory card or Cancel to return to the Memory card Menu.

### Importa/esporta tavolozze di colori

#### Esportare tavolozze

È possibile usare l'opzione Export Palette (Esporta tavolozza) per esportare una configurazione di colori nella scheda di memoria.

1. Assicurarsi che la tavolozza attiva sia quella che si desidera esportare.
2. Nel menu Transfer Memory (Trasferisci memoria) scorrere fino a **Options** (Opzioni) e premere la rotella di scorrimento una volta.
3. Scorrere fino a Palette Import/Export (Importa/esporta tavolozza) e selezionare Export Color Palette (Esporta tavolozza di colori).
4. (Opzionale) Se si desidera rinominare la tavolozza prima di esportarla nella scheda di memoria:
  - a. Scorrere fino a "Options" e selezionare Export Color Palette
  - b. Scorrere fino a "Save to:" (Salva in:) e premere la rotella di scorrimento. Appare la schermata File Name (Nome del file).
  - c. Assegnare un nuovo nome al file. Il nome del file può contenere fino a 25 caratteri inclusa l'estensione file .SPM.
  - d. Completata l'assegnazione del nome al file, premere il tasto Indietro per tornare alla schermata Export to SD (Esporta a scheda SD).
5. Utilizzare la funzione Folder (Cartella) se si desidera salvare in

una sotto-cartella della scheda

6. Volume permette di scegliere tra le posizioni di memoria esterna e interna.
7. Status (Stato) informa se la scheda è pronta per l'uso.
8. Selezionare Export per salvare il file nella scheda di memoria. Completata l'esportazione, la trasmittente torna alla schermata del menu della scheda di memoria.

#### Importare tavolozze

È possibile utilizzare la funzione Import Palette (Importa tavolozza) per caricare una tavolozza dalla scheda di memoria.

1. Caricare la tavolozza dei colori su una scheda di memoria esterna o su quella interna.
2. Nel menu Transfer Memory (Trasferisci memoria) scorrere fino a **Options** (Opzioni) e premere la rotella di scorrimento una volta.
3. Selezionare la posizione della scheda di memoria (interna o esterna) dove la tavolozza è stata caricata.
4. Scorrere fino a Palette Import/Export (Importa/esporta tavolozza) e selezionare Import Color Palette (Importa tavolozza di colori).
5. Selezionare la tavolozza che si desidera caricare dalla scheda di memoria.

## IMPOSTAZIONE DEL SISTEMA

### Update AirWare

**AVVISO:** le barre LED Spektrum arancioni lampeggiano e una barra di stato appare sullo schermo quando vengono installati gli aggiornamenti AirWare. Non spegnere il trasmettente durante l'installazione degli aggiornamenti. Farlo può danneggiare i file di sistema.

Prima di installare un qualunque file AirWare, eseguire sempre Export All Models (Esporta tutti i modelli) su una scheda di memoria diversa da quella che contiene l'aggiornamento. L'aggiornamento può cancellare tutti i file dei modelli. Per maggiori informazioni sugli aggiornamenti AirWare, visitare [spektrumrc.com](http://spektrumrc.com)

#### Installazione degli aggiornamenti AirWare tramite WiFi

Per installare gli aggiornamenti più recenti:

1. Scaricare l'aggiornamento da [spektrumrc.com](http://spektrumrc.com) e salvarlo sulla scheda di memoria.
2. Il sistema consente di installare gli aggiornamenti direttamente dopo averli scaricati.

#### Installazione automatica degli aggiornamenti AirWare con una scheda micro SD

Per installare gli aggiornamenti più recenti:

1. Scaricare l'aggiornamento da [spektrumrc.com](http://spektrumrc.com) e salvarlo sulla scheda di memoria.
2. Spegnerne la trasmettente e installare la scheda di memoria nella trasmettente.
3. Accendere la trasmettente per avviare l'installazione automatica dell'aggiornamento nella trasmettente.

#### Installazione manuale degli aggiornamenti AirWare con una scheda micro SD

1. Salvare la versione AirWare desiderata nella scheda di memoria.
2. Selezionare Update Firmware (Aggiorna firmware) nel menù opzioni della scheda di memoria. Appare la schermata Select File (Scegli file).
3. Selezionare la versione AirWare desiderata dall'elenco dei file. Quando si installano gli aggiornamenti, lo schermo della trasmettente è scuro. Le barre arancioni LED Spektrum lampeggiano e la barra di stato degli aggiornamenti appare sullo schermo.

**AVVISO:** non spegnere il trasmettente durante l'installazione degli aggiornamenti. Un eventuale spegnimento può provocare danni alla trasmettente.

## Informazioni / Normativa

### Numero di serie

Questa schermata mostra il numero di serie del trasmettente e il numero della versione Spektrum AirWare.

Si può fare riferimento a questa schermata tutte le volte che serve il numero di serie per registrare il trasmettente o per scaricare gli aggiornamenti del firmware Spektrum AirWare dal sito web della comunità Spektrum.

### Esportare il numero di Serie sulla scheda SD

Questa funzione può essere utile per esportare il numero di serie del trasmettente come file di testo per un promemoria personale o per registrare il trasmettente nella comunità Spektrum.

Per esportare il numero di serie del trasmettente:

1. Inserire la scheda SD nella sua sede sul trasmettente.
2. Scorrere su ESPORTA e premere la rotella. Appare la schermata che indica lo stato della scheda SD in cui si vede la scritta MY\_NX6.xml.
3. Premere di nuovo la rotella per tornare alla schermata Numero Seriale.
4. Spegnerne il trasmettente e togliere da esso la scheda SD.

5. Inserire la scheda SD in un lettore e collegarla al computer.
6. Aprire il file MY\_NX6.xml dalla scheda SD. A questo punto si può copiare e incollare il numero di serie nei propri appunti o sul sito della Comunità Spektrum.

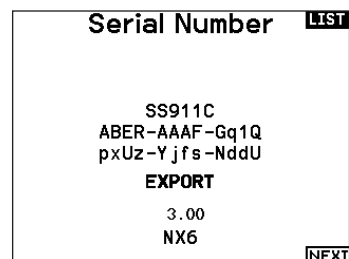

### Individuare la versione del firmware del trasmettente

La versione del firmware Spektrum AirWare si trova tra (<<) e (>>) in basso sulla schermata del numero di serie. Controllare questo numero prima di andare sul sito della Comunità Spektrum per scaricare gli aggiornamenti.

**IMPORTANTE:** I files del firmware Spektrum AirWare sono specifici per certi numeri di serie e non si possono trasferire files fra trasmettitori, oppure scaricare un file e usarlo per aggiornare più trasmettitori.



## ELENCO DELLE FUNZIONI

Una volta selezionato il numero di modello che si desidera usare e definiti il tipo di velivolo, di ala e di coda e altri dettagli nel menu System Setup (Setup sistema), utilizzare la lista delle funzioni per definire i dettagli specifici del setup del modello, come corse dei servo, inversione, miscelazioni, ecc. La schermata principale appare quando si accende la trasmittente. Premere una volta la rotella di scorrimento per visualizzare Function List (Lista funzioni).

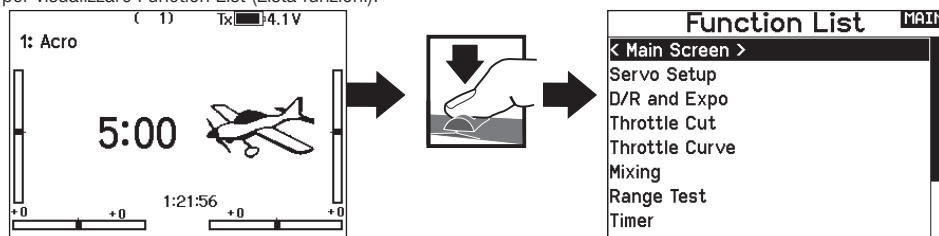

### Imposta servi

Questo menu contiene le seguenti funzioni:

- Regolazione della corsa • Sub-Trim
- Velocità

### Travel adjust (regolazione della corsa)

Questa funzione regola la corsa totale o i fine corsa riferiti ai movimenti della squadretta servo.

Per regolare i valori delle corse sui singoli canali:

1. Scorrere i canali che si vogliono regolare e premere la rotella per confermare. Per regolare i valori delle corse assegnate ad uno stick di controllo:
  - a. Centrare lo stick per regolare insieme entrambe le direzioni del comando.
  - b. Muovere lo stick nella direzione che si vuole regolare e mantenerlo mentre si fa la regolazione.
2. Scorrere a destra o a sinistra per regolare il valore della corsa. Premere la rotella per salvare la selezione.

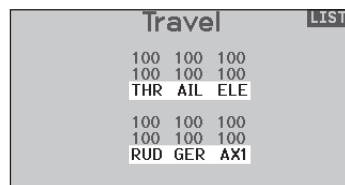
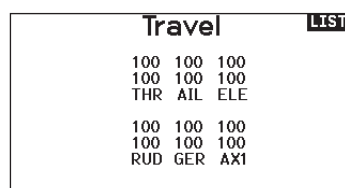

**IMPORTANTE:** ALT, ROL, PIT e YAW sostituiscono i canali THR, AIL, ELE e RUD nei multirotori per riflettere più da vicino gli assi di volo di un multicottero. Questo cambiamento riguarda tutte le opzioni del menu per multirotori.

### Sub-Trim

Regolano il punto centrale della corsa dei servi.

**AVVISO:** nella regolazione del sub-trim usare solo piccole quantità per evitare danni ai servi.

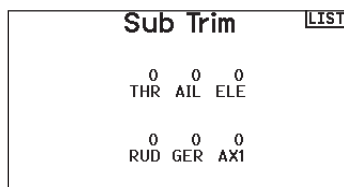

### Inversione corse

Si usa per invertire la corsa dei servi qualora un controllo andasse nel verso sbagliato (ad esempio, se il servo dell'elevatore andasse verso l'alto mentre deve andare verso il basso).

Per invertire il verso di un canale:

1. Scorrere fino a Regolazione corse e premere la rotella. Scorrere a sinistra finché appare Inversione corse e premere di nuovo la rotella per salvare la scelta.
2. Scorrere fino al canale che si vuole invertire e premere la rotella.

Se si inverte il canale del motore, appare una schermata di conferma. Scegliere SI per invertire il canale. Una seconda schermata ricorda di connettere il trasmettitore al ricevitore.

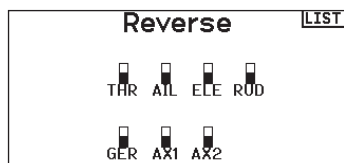

**ATTENZIONE:** dopo aver invertito il canale del motore, bisogna sempre rifare la connessione (binding) fra trasmettitore e ricevitore, altrimenti, in caso di failsafe, il motore andrebbe al massimo.

Eseguire sempre una prova per verificare che i comandi rispondano in modo corretto.



**ATTENZIONE:** dopo aver regolato i servi, bisogna sempre rifare la connessione per impostare le posizioni del failsafe.

## ELENCO DELLE FUNZIONI

### D/R & Expo (corse ridotte ed esponenziali)

Questa regolazione è disponibile sui canali di alettoni, elevatore e timone.

Per regolare il Dual Rate e l'Esponenziale:

1. Scorrere fino alla voce D/R & Expo e premere la rotella. Scorrere poi a destra o sinistra per scegliere il canale da regolare e premere di nuovo la rotella di scorrimento per confermare la selezione.
2. Scorrere fino a Switch (interruttore) e scegliere quello per attivare D/R ed Expo per quel canale.
3. Scegliere Dual Rate e premere la rotella. Scorrere poi a destra o sinistra per cambiare il valore e premere di nuovo la rotella di scorrimento per confermare la selezione.

L'esponenziale influisce solo sulla sensibilità di risposta quando

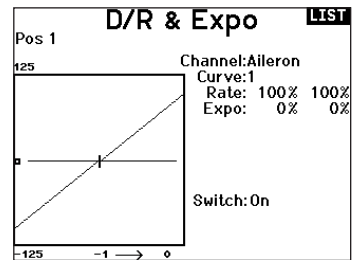

il comando si trova nella sua parte centrale e quindi non ha effetto sull'estensione totale della corsa. Un esponenziale positivo diminuisce la sensibilità intorno al centro del comando.

### Differenziale (solo per Aerei ed Alianti)

Questa funzione permette di aumentare o diminuire il differenziale tra le corse dei due alettoni.

Valori di differenziale positivi diminuiscono la corsa dell'alettone verso l'alto senza modificare quella verso il basso dell'altro alettone.

Valori negativi diminuiscono la corsa dell'alettone verso il basso senza modificare quella verso l'alto dell'altro alettone.

Il menu Bilanciamento compare solo quando si sceglie un'ala con più servi sugli alettoni nel menu Tipo di aereo.

Per regolare il Differenziale:

1. Scorrere fino a Interr e premere la rotella. Scorrere a destra per scegliere ON (il differenziale è sempre attivo) o scegliere un interruttore per attivarlo.

2. Premere la rotella una seconda volta per confermare la selezione.
3. Scorrere su Diff e premere la rotella per cambiare il valore.
4. Premere di nuovo la rotella per salvare la selezione.

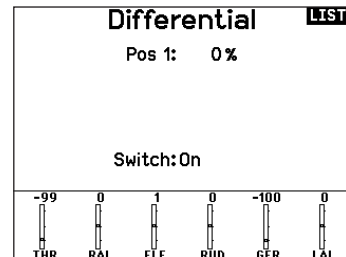

### Taglio gas (spegnimento del motore)

Serve per spegnere immediatamente un motore a scoppio o elettrico agendo su di un interruttore dedicato. Questa funzione si attiva senza tenere conto di tutte le altre fasi di volo.

Quando si attiva il Taglio gas il canale del motore si posiziona nel punto programmato (normalmente spento).

Potrebbe servire l'uso di valori negativi per muovere il canale del Motore nella posizione di OFF.



**ATTENZIONE:** dopo aver fatto delle regolazioni, controllare sempre che il modello risponda in modo corretto.

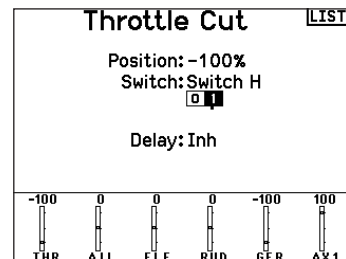

### Curva motore

Permette di ottimizzare la risposta del motore tramite una curva che può avere fino a 7 punti.

Per aggiungere punti a questa curva:

1. Portare lo stick del motore nella posizione in cui si vuole aggiungere un nuovo punto.
2. Scorrere fino a Agg Pt e premere la rotella per aggiungere il punto.

Per togliere i punti sulla curva:

1. Muovere lo stick del motore fino a portare il cursore vicino al punto da rimuovere.
2. Scorrere fino a Togli Pt e premere la rotella per togliere il punto.

Se si hanno varie curve del motore e si vuole modificarne una, bisogna prima renderla attiva nella schermata Curva motore e poi fare i cambiamenti.

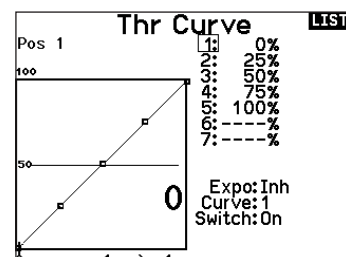

## ELENCO FUNZIONI

Le seguenti opzioni dei menu sono disponibili solo se sono state abilitate nella schermata Model Type.

- Differenziale coda a V** ▶ Disponibile solo per Aliante quando si attiva V-Tail A o V-Tail B. Si veda la sezione SAIL (aliante) per le impostazioni.
- Imposta profilo** ▶ Disponibile solo per Aliante quando si sceglie l'ala con 2 alettone. Si veda la sezione SAIL (aliante) per le impostazioni.
- Sistema profilo** ▶ Disponibile solo per Aliante quando si sceglie l'ala con 2 alettone. Si veda la sezione SAIL (aliante) per le impostazioni.
- Sistema flap** ▶ Disponibile solo per Aereo quando si sceglie l'ala con i flap. Si veda la sezione ACRO (aereo) per le impostazioni.
- Curva del passo** ▶ Disponibile solo per Elicottero. Si veda la sezione HELI (elicottero) per le impostazioni.
- Tipo di piatto** ▶ Disponibile solo per Elicottero. Si veda la sezione HELI (elicottero) per le impostazioni.
- Gyro** ▶ Disponibile solo per Elicottero. Si veda la sezione HELI (elicottero) per le impostazioni.
- Curva della coda** ▶ Disponibile solo per Elicottero. Si veda la sezione HELI (elicottero) per le impostazioni.
- Motor Cut (spegnimento motore)** ▶ Disponibile solo nel tipo Multicottero. Per le regolazioni si veda la sezione MULTI.
- Motor Curve (curva motore)** ▶ Disponibile solo nel tipo Multicottero. Per le regolazioni si veda la sezione MULTI.

## Miscelazione

Le miscelazioni consentono al segnale di comando di un canale di influire su più di un canale alla volta. Le funzioni di miscelazione supportate sono:

- Mix di un canale con un altro canale.
- Mix di un canale con se stesso.
- Assegnazione dell'offset a un canale.
- Collegamento tra trim primario e secondario.
- 6 mix programmabili
- Ciclico > Gas (HELI)
- Piatto oscillante (HELI)
- Equilibratore > Flap (ACRO)
- Alettone > Timone (ACRO)
- Timone > Alettone/Equilibratore (ACRO)
- Alettone > Timone (SAIL)
- Alettone > Flap (SAIL)
- Equilibratore > Flap (SAIL)\*
- Flap > Equilibratore (SAIL)

Questi mix sono disponibili per tutti i tipi di modello:

Quando si sceglie un nuovo mix programmabile è possibile scegliere tra un mix normale o un mix curva. I mix specializzati popoleranno il menu di miscelazione e cambieranno in base alla scelta del tipo di aeromobile e di ala. Ogni mix specializzato ha caratteristiche specifiche per la sua funzione.

Mixing		MAIN
< BACK >		
RUD > AIL/ELE	Inh	
AIL > RUD	Inh	
Mix 1: INH > INH	Inh	
Mix 2: INH > INH	Inh	
Mix 3: INH > INH	Inh	
Mix 4: INH > INH	Inh	
Mix 5: INH > INH	Inh	
Mix 6: INH > INH	Inh	

## Mix normale

Sulla seconda riga, selezionare un canale per il controllo master a sinistra e slave a destra. Gli ingressi per il canale master controllano sia il canale master che quello slave. Per esempio, Gas > Timone fa del Gas il canale master e il Timone quello slave.

Il monitor canali nella parte inferiore dello schermo mostra come i canali rispondono ai segnali in ingresso durante la configurazione. Per visualizzare un mix sul monitor, l'interruttore del mix deve essere in posizione attiva o impostato su ON.

### Rate (Corsa)

Modificare il valore della corsa per controllare la corsa e la direzione (valore positivo o negativo per inversione) del canale slave.

### Offset

Modificare il valore di Offset per spostare il centro effettivo del canale slave. Il valore positivo o negativo determina la direzione dell'offset. L'offset non è disponibile per i mix curvi.

### Trim

Se il trim del canale master deve regolare anche il canale slave, impostare Trim su Act (Aziona).

### Curva (Pagina)

Il valore Curve (Curva) corrisponde alle singole pagine di valori assegnati alle posizioni di commutazione degli interruttori. Lasciare che il valore di Curve corrisponda alla casella evidenziata sotto la posizione dell'interruttore per una configurazione base.

Mix 1		BACK
INH > INH		
Rate:	0%	0%
Offset:	0%	
Curve: 0		
Switch: Inhibit		
Reset		
-100	0	100
THR	AIL	AX2
0	0	-100
0	0	100
ELE	RUD	AX1

### Switch (Interruttore)

Selezionare l'interruttore che si desidera usare per attivare il mix. La casella nera indica la posizione dell'interruttore nella quale la pagina della curva attualmente visualizzata è attiva e il segno di spunta sotto le caselle indica la posizione attuale dell'interruttore. Selezionare ON se si desidera mantenere il mix sempre attivo e non si desidera utilizzare un interruttore.

**Consiglio:** usare Auto Switch Select (Selezione interruttore automatica) per selezionare l'interruttore.



**ATTENZIONE:** Eseguire sempre un test di controllo del modello dopo aver modificato le miscelazioni.

## ELENCO FUNZIONI

### Mix curva

Se si vuole assegnare il canale di uscita in modo da rispondere su una curva o agire come un interruttore, l'opzione Curve Mix (Mix curva) permette di spostare il canale di uscita a qualsiasi valore fino a 7 punti lungo la corsa del canale di ingresso. Sotto i valori della curva, selezionare un canale per il controllo master a sinistra e slave a destra. Per esempio, Gas > Timone fa del Gas il canale master e il Timone quello slave.

Il monitor canali nella parte inferiore dello schermo mostra come i canali rispondono ai segnali in ingresso durante la configurazione. Per visualizzare un mix sul monitor, l'interruttore del mix deve essere in posizione attiva o impostato su ON.

#### Trim

Se il trim del canale master deve regolare anche il canale slave, impostare Trim su Act (Aziona).

#### Curva

Il valore Curve (Curva) corrisponde alle singole pagine di valori assegnati alle posizioni di commutazione degli interruttori. Lasciare che il valore di Curve corrisponda alla casella evidenziata sotto la posizione dell'interruttore per una configurazione base.

#### Curva (Pagina) Opzioni di configurazione avanzata

La scelta delle curve nei mix sia normali che curve consente di impostare fino a 9 diverse pagine di impostazioni. Le impostazioni della curva all'interno di un mix non vengono trasferite ad altri mix. Questo può essere utile se si vogliono testare i mix e non si vogliono cancellare le configurazioni esistenti, oppure quando si utilizzano numerose modalità di volo, in modo da avere una pagina mix separata per ogni modalità di volo.

#### Switch (Interruttore)

Selezionare l'interruttore che si desidera usare per attivare il mix. La casella nera indica la posizione dell'interruttore nella quale la pagina della curva attualmente visualizzata è attiva e il segno di spunta sotto le caselle indica la posizione attuale dell'interruttore. Selezionare ON se si desidera mantenere il mix sempre attivo e non si desidera utilizzare un interruttore.

**Consiglio:** usare Auto Switch Select (Selezione interruttore automatica) per selezionare l'interruttore.



**ATTENZIONE:** Eseguire sempre un test di controllo del modello dopo aver modificato le miscele.

Per selezionare la pagina che si vuole regolare:

1. Assegnare l'interruttore e iniziare con la prima posizione dell'interruttore.
2. Scorrere fino all'opzione Curve e cambiare il valore al numero che si desidera per quella Curva (pagina).
3. Scorrere fino alla casella sopra la posizione dell'interruttore attivo e premere la rotella di scorrimento per assegnare la Curva (pagina) a quella posizione dell'interruttore.
4. Spostare l'interruttore (o gli interruttori) nella posizione successiva che si desidera configurare, selezionare la Curva (pagina) che si desidera utilizzare e ripetere il processo.

### Prova della portata

La funzione per la prova della portata riduce la potenza in uscita. Ciò consentirà di confermare che il collegamento RF funziona correttamente. Effettuare una prova di portata a terra prima di ogni sessione di volo per verificare il buon funzionamento del sistema.

Per accedere al menu <Test della portata>:

1. Con il trasmettitore acceso e la schermata principale o della telemetria visualizzata, premere il selettore rotante. Viene mostrata la lista delle funzioni.
2. Ruotare il selettore rotante per evidenziare <Test della portata> e poi premerlo per accedere a tale funzione.
3. Con la schermata per la prova della portata visualizzata, bisogna tenere premuto il pulsante trainer. La schermata visualizza una potenza ridotta. In questa modalità si riduce l'uscita RF, quindi si può provare la portata del sistema.
4. Se si rilascia il pulsante trainer, il trasmettitore ritornerà a piena potenza.

**IMPORTANTE:** Gli allarmi di telemetria sono disattivati durante il test di portata.

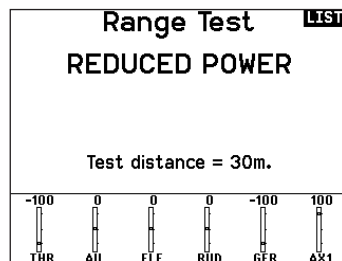

#### Prova della portata NX6

1. Con il modello ben fisso a terra, è necessario stare a circa 30 passi (circa 28 m) dal modello.
2. Mettersi di fronte al modello tenendo il trasmettitore nella posizione che si tiene normalmente durante il volo, impostarlo per la prova di portata (vedi sopra) e premere il pulsante trainer riducendo la potenza in uscita.
3. Azionare i comandi. In questa condizione si dovrebbe avere il controllo totale del modello.
4. Se ci fossero dei problemi nel controllo, contattare il centro assistenza prodotti della Horizon per richiedere assistenza.
5. Se si effettua una prova della portata mentre il modulo di telemetria è attivo, il display visualizzerà i dati di volo.

## ELENCO FUNZIONI

### Timer

La funzione del timer sulla NX6 permette di programmare e nominare un timer con conteggio alla rovescia o normale da mostrare sullo schermo principale. Quando si raggiunge il tempo programmato, si attiva un allarme sonoro. Si può scegliere se avviare il timer con un interruttore o automaticamente con il movimento dello stick motore oltre una certa posizione scelta. Per ogni modello si possono impostare liberamente due timer indipendenti. Sono disponibili due timer interni che visualizzano sulla schermata principale il tempo di funzionamento di un modello specifico. È anche disponibile un timer per il conteggio totale del tempo del sistema.

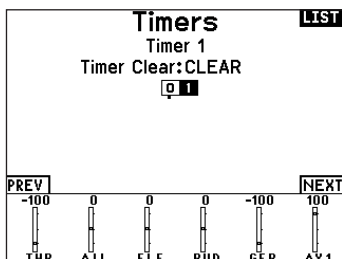

Premere NEXT per entrare nelle impostazioni per gli avvisi del timer, relativi ad eventi. Questo include gli avvisi ad ogni minuto nel conteggio a scendere, avviso per 1 minuto, 30 secondi, 10 secondi, e termine del tempo restante, oltre l'avviso ad ogni minuto nel tempo a salire. Premere NEXT di nuovo per passare alle impostazioni relative agli avvisi di controllo. Le opzioni disponibili includono l'avviso di Start, di Stop e Reset del timer.

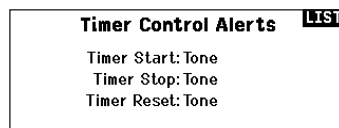
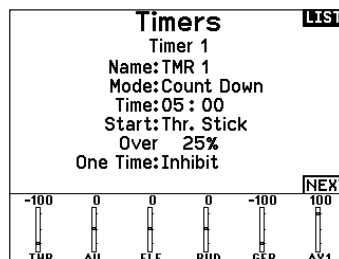

### Telemetria

Il menu della Telemetria si può raggiungere sia dal menu Impostazione sistema che dal Lista funzioni.

Bisogna spegnere sia il trasmettitore che il ricevitore e poi riaccenderli per cancellare i dati della telemetria. Si possono azzerare i valori min/max premendo il pulsante CLEAR.

Non cambiare MAI le impostazioni della Telemetria mentre il modello è in volo. Nella schermata della telemetria c'è una breve interruzione della emissione RF che può causare una condizione di blocco (Hold).

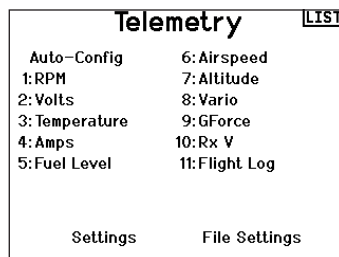

## ELENCO FUNZIONI

### Programmazione avanzata Forward Programming

Se alla NX6 si associa un ricevitore compatibile con la programmazione avanzata Forward Programming, un menu di programmazione specifico appare automaticamente nella lista delle funzioni. Il menu Forward Programming è raffigurabile come un'interfaccia di programmazione per il ricevitore collegato. La struttura del menu, le opzioni e le eventuali modifiche apportate vengono applicate direttamente al ricevitore: la trasmittente è solo un'interfaccia. Ogni dispositivo può avere una struttura di menu diversa e funzionare in modo diverso rispetto al successivo dispositivo Forward Programming. Il ricevitore deve essere acceso e collegato per poter accedere al menu di programmazione avanzata.

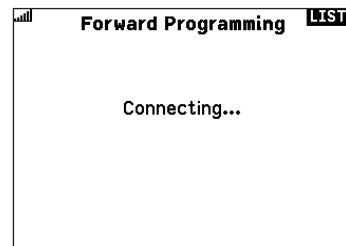

### Eventi audio

Per le trasmissioni video compatibili, questo menu permette la scelta delle opzioni direttamente dalla NX6. Impostare il livello di potenza e la frequenza della trasmittente video e selezionare Send (Invia) per applicare la modifica.

#### Modifica interruttori:

Il report Switch Changes (Modifica interruttori) mostra quali sono le posizioni degli interruttori. Con questo menu è possibile assegnare report audio per eventi quali il cambio di modalità o di rateo, la posizione dei carrelli, la posizione dei flap, ecc.

#### Report passo-passo:

Gli Stepping Reports (report passo-passo) consentono di scegliere in un elenco di report quelli da associare al tocco degli interruttori. I report passo-passo passano al rapporto successivo ad ogni tocco dell'interruttore.

#### Report generici:

Selezionare Report At Power Up (Report all'accensione) e selezionare gli interruttori desiderati per ottenere un rapporto di posizione di tali interruttori all'accensione della trasmittente.

#### Tono di centraggio:

Il menu Center Tone offre la possibilità di aggiungere un tono al centro della corsa dei singoli stick.

#### Modalità di volo:

Permette di scegliere i report audio da associare a ciascuna modalità di volo in questo menu.

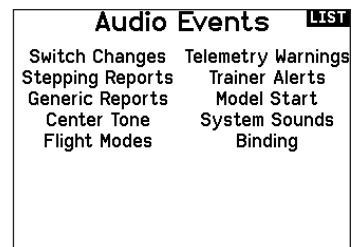

#### Avvisi di telemetria:

Scorciatoia per la schermata Telemetry Warnings (Avvisi di telemetria).

#### Stato trainer:

Il menu Trainer State offre opzioni per determinare chi deve avere il controllo quando è in uso una configurazione trainer/istruttore.

#### Avvio modello:

Il menu Model Start fornisce le opzioni per i toni e la segnalazioni vocali da generare all'avvio del modello, azionati dalla manetta o da un interruttore a scelta.

#### Suoni di sistema:

Dà il controllo dell'avviso di inattività e dell'allarme di bassa tensione

#### Binding:

Dà il controllo sugli eventi audio durante il processo di binding.

### Impostazioni VTX

Per le trasmissioni video compatibili, questo menu permette la scelta delle opzioni direttamente dalla NX6. Impostare il livello di potenza e la frequenza della trasmittente video e selezionare Send (Invia) per applicare la modifica.

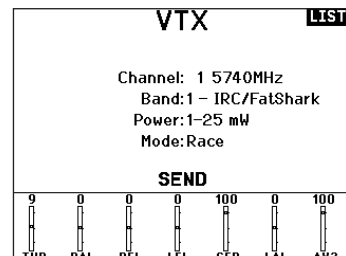

## ELENCO FUNZIONI

### BARRA DELLE FUNZIONI

La barra delle funzioni della NX6 offre 2 funzioni: Ticker Tape (Tabellone dati) per la visualizzazione dei dati di telemetria; e i collegamenti rapidi di My List (Il mio elenco) che permettono un rapido accesso a una selezione di voci di menu che vengono utilizzate più di frequente.

#### Modalità di riproduzione:

Quando la trasmittente NX6 mostra il normale display (schermata iniziale), il sistema mostra lo scorrimento della telemetria nella parte inferiore dello schermo.

#### Configurazione:

Selezionare Function Bar (Barra delle funzioni) in Function List (Elenco funzioni) per accedere alla schermata di configurazione. Selezionare Ticker Tape o il display My List per la configurazione.



### TICKER TAPE (TABELLONE DATI)

#### Configurazione Ticker Tape:

Lo schermo può visualizzare fino a 10 funzioni sulla barra.

Ogni slot può essere configurato per contenere:

- Un report dal sensore di telemetria
- La posizione di un interruttore di comando

#### Configurazione sensori:

Scegliere i sensori che si desidera visualizzare dall'elenco nella lista della telemetria attiva. Dopo aver selezionato un sensore, configurare dati da visualizzare in base alle proprie esigenze.

#### Field (Campo):

Selezionare l'ingresso che si desidera visualizzare e la durata della visualizzazione.

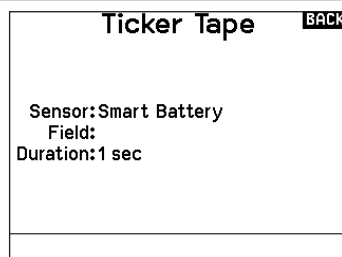

### MY LIST SETUP (COLLEGAMENTI RAPIDI)

My List consente di accedere rapidamente a una breve lista di voci di menu di uso più frequente.

- Premere il tasto Function (funzione) per aprire My List
- Scorrere per selezionare il menu desiderato e fare clic sull'opzione
- CLEAR (CANCELLA) porta alla prima voce della lista
- Indietro o FUNC (FUNZIONE) riporta alla schermata iniziale

**IMPORTANTE:** se un'opzione di menu non è disponibile in Function List, per esempio a seguito di una variazione nel tipo di ala/coda, questa non sarà selezionabile dalla lista "My List".

**IMPORTANTE:** è possibile selezionare voci da Function List, ma non è possibile selezionare le sotto-opzioni per l'impostazione My List.

### Impostazione del sistema

Da qui si può entrare nella Lista dei menu dalla Lista funzioni senza spegnere il trasmettitore. Apparirà una schermata per avvisare che il trasmettitore smetterà di emettere RF. Premere YES se si è sicuri e si vuole accedere alla Lista dei menu. Se invece non si è sicuri premere NO per uscire e tornare alla schermata principale e proseguire con le operazioni. Se non si preme nulla il trasmettitore entro 10 secondi ritornerà alla schermata principale.



**AVVERTENZA:** non premere YES se sistema ricevente è acceso o il modello non è ben fissato a terra.

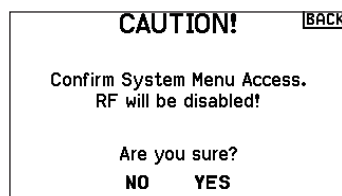



## ACRO (AEREO)



### Modello di aereo

**AVVISO:** per l'ampiezza delle corse, far riferimento al manuale dell'aereo.



**ATTENZIONE:** dopo aver fatto delle regolazioni, controllare sempre che il modello risponda in modo corretto.

### Tipo di aereo

Tipo di Aereo Usare il menu Tipo di aereo per scegliere l'ala e il tipo di coda adatti all'aereo in uso. Le figure e i nomi sullo schermo del trasmettitore indicano le impostazioni disponibili.

Fare riferimento a [community.spektrumrc.com](http://community.spektrumrc.com) per maggiori informazioni sugli aggiornamenti del firmware della NX6.

**Prima di fare qualsiasi programmazione bisogna selezionare il tipo di ala e di coda desiderati.**

#### Wing

- Normal
- Flaperon\*
- Dual Aileron\*
- 1 Aileron 1 Flap\*
- 1 Aileron 2 Flap\*
- 2 Ailerons 1 Flap\*
- Elevon A\*
- Elevon B\*

#### Tail

- Normal
- V-Tail A\*\*
- V-Tail B\*\*
- Dual Elevator
- Dual Rudder
- Dual Rudder/Elevator
- Taileron A
- Taileron B

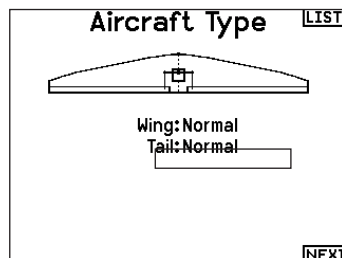

\*\* La funzione Coda a V tipo A o tipo B serve come inversione di corsa interna. Se non funziona il Tipo A si può provare con il Tipo B.

### Collegamenti ai servi consigliati

#### Collegamento con due alettone

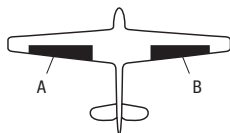

#### Collegamento ala con elevoni

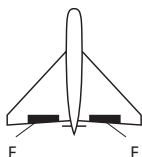

#### Collegamento coda a V

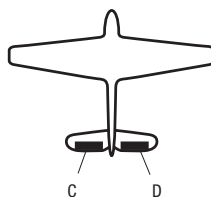

- A AUX1 canale (alettone sinistro)
- B AILE canale (alettone destro)
- C ELEV canale (coda V sinistra)
- D RUDD canale (coda V destra)
- E AILE canale (alettone sinistro)
- F ELEV canale (alettone destro)

### Opzioni degli aerei

Per cambiare l'icona dell'aereo:

1. Nella schermata Aircraft Type (Tipo aereo), selezionare NEXT (AVANTI) in basso a destra dello schermo. Si accede così alla schermata Aircraft Options (Opzioni aereo).
2. Scorrere fino all'immagine e cliccare una volta. Ruotare la rotella di scorrimento a sinistra o a destra per le immagini opzionali.
3. Cliccare sull'immagine che si desidera selezionare.

Per utilizzare i menu dei giroscopi:

Scegliere **3-Axis Gyro** (Giroscopio a 3 assi) se si desidera utilizzare un unico valore di guadagno per gestire il giroscopio a 3 assi. Se si desidera modificare il guadagno del giroscopio in base alle modalità di volo, selezionare **Gyro 1,2 o 3**.

Per utilizzare la funzione Pitch Curve (Curva del passo):

Se si desidera una curva del passo su un aereo, attivare questa funzione.

È possibile usare solo due di queste opzioni a causa del limite del conteggio dei canali della NX6. Una volta scelte queste opzioni, i relativi menu appaiono in Function List (Elenco funzioni).

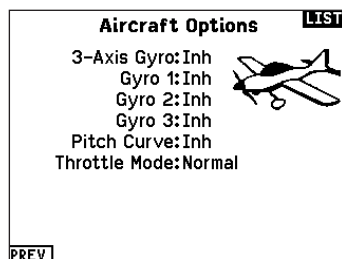

## ACRO (AIRPLANE)

### Prova per il controllo degli elevoni

Le possibili combinazioni di inversione dei servi per un'ala a delta sono le seguenti:

Alettone	Elevatore
Normale	Invertito
Normale	Normale
Invertito	Invertito
Invertito	Normale

**Consiglio:** Quando si controllano i Reverse di tutti i servi, se si rileva che le superfici di controllo non si muovono nel verso giusto, cambiare alla voce "Tipo di ala con elevoni" nel menu Impostazione sistema da Elevon A ad Elevon B.

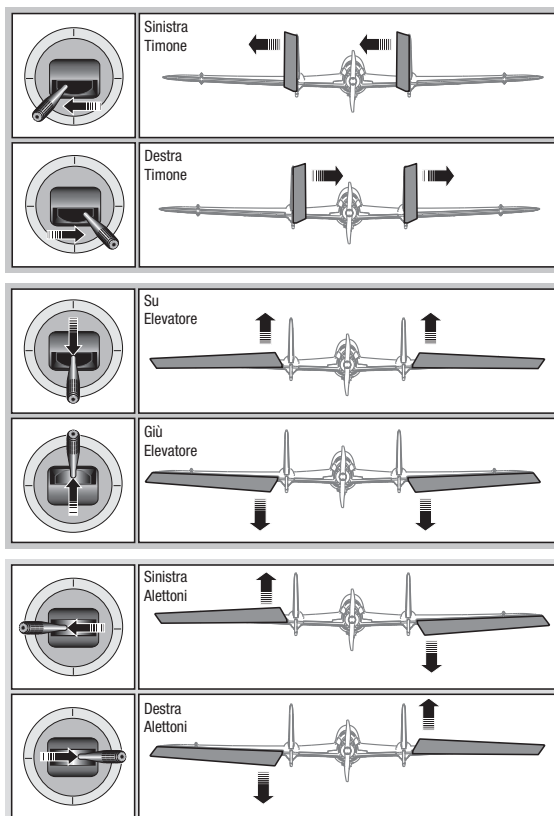

### Sistema flap

L'opzione Sistema flap permette la programmazione delle miscele di flap ed elevatore. In Tipo di aereo bisogna scegliere un tipo di ala che abbia i flap, altrimenti il menu Sistema flap non compare.

Per attivare il Sistema flap :

1. Accedere al menu Impostazione sistema a scegliere Tipo di aereo.
2. Scegliere un tipo di ala che abbia i flap e uscire da Impostazione sistema.
3. Accedere al Lista funzioni dalla schermata principale e scegliere Sistema flap.
4. Scegliere "Inib" e scorrere fino all'interruttore o al comando

che si vuole usare per controllare i flap.

5. Assegnare i valori delle corse dei flap e la necessaria miscelazione con l'Elevatore.
6. Scegliere la velocità dei flap, se necessario. "Norm" (default) non dovrebbe avere un ritardo. La velocità dei Flap può

variare da 0,1 a 30 secondi.

Flap System			LIST
	Flap	Elev	
Pos 0:	0%	0%	
Pos 1:	0%	0%	
Pos 2:	0%	0%	
Switch: Switch B			
Speed: Norm			

### Miscelazioni ACRO

#### Timone Alettoni/Elevatore

Questa miscelazione si usa per correggere il volo a coltello.

- Aggiungere la miscelazione dell'Elevatore se l'aereo picchia verso il carrello o la capottina.
- Aggiungere la miscelazione degli alettoni se l'aereo tende a rollare durante il volo a coltello.

#### Alettoni Timone

Questa miscelazione si usa per compensare l'imbardata inversa, caratteristica di certi aerei come ad esempio quelli ad ala alta.

#### Elevatore Flap

Con questa miscelazione si ottiene il movimento del flap in seguito al comando dell'elevatore. Si usa per gli Spoileron negli aerei per acrobazia 3D. Questo mixer è disponibile quando si sceglie un tipo di ala con flap o doppio alettone.

ELE > FLP		BACK
Up:	0%	
Down:	0%	
Curve:	0	
Switch:	Flight Mode	
	1 2 3	

## ACRO (AIRPLANE)

### Differenziale

Se si imposta un tipo ala con due servo per gli alettoni, al menu della funzione viene aggiunto il menu Differential (Differenziale). Questa funzione consente di impostare gli alettoni per una corsa uniforme oppure per una corsa più alta che bassa, a seconda dell'aeromobile e di cosa si desidera.

Per utilizzare il sistema differenziale:

1. Selezionare l'interruttore che si desidera utilizzare. Se si desidera utilizzare un'impostazione da mantenere sempre attiva, impostare l'interruttore su ON.
2. Impostare i valori per ottenere i risultati desiderati. I valori positivi e negativi avranno un effetto opposto.

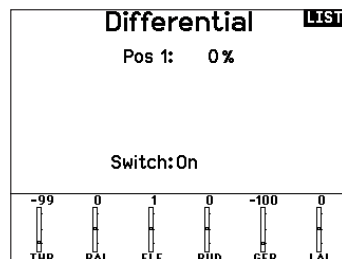

### Differenziale coda a V

Se si sceglie come tipo di coda **V-Tail** (Coda a V), al menu della funzione viene aggiunto un menu **V-Tail Differential** (Differenziale coda a V). Questa funzione consente di impostare le superfici di controllo per una corsa uniforme oppure per una corsa più alta che bassa, a seconda dell'aeromobile e di cosa si desidera.

Per utilizzare il sistema differenziale coda a V:

1. Selezionare l'interruttore che si desidera utilizzare. Se si desidera utilizzare un'impostazione da mantenere sempre attiva, impostare l'interruttore su ON.
2. Impostare i valori per ottenere i risultati desiderati. I valori positivi e negativi avranno un effetto opposto.

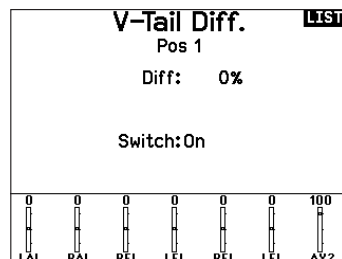

### Menu dei giroscopi

I menu dei giroscopi possono essere utilizzati per controllare un valore di guadagno. Attivare il menu che si desidera utilizzare nella selezione **Aircraft Type** (Tipo aereo) -> **Aircraft Options** (Opzioni aereo) nel menu **System** (Sistema).

Giroscopio a 3 assi

Selezionare il canale e l'interruttore che si desidera utilizzare e inserire i valori di guadagno nelle posizioni degli interruttori.

Gyro (1,2,3)

Questa funzione assicura un controllo più puntuale sui valori di guadagno lungo specifici punti dei segnali in ingresso. Selezionate il canale di ingresso e il canale di guadagno e compilare i valori che si desidera usare. Spostare il canale di ingresso e premere Ad Pt. per aggiungere un punto lungo la curva. Selezionare un'altra Curva (pagina) per memorizzare più serie di valori per il test.

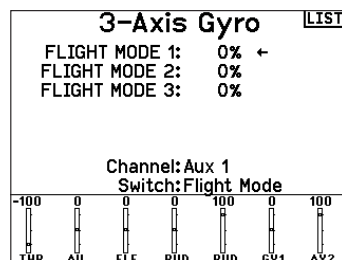

## HELI (HELICOPTER)



### Modello di elicottero

**AVVISO:** far riferimento ai manuali di elicottero, giroscopio e governor in uso per le indicazioni sulla programmazione.

**ATTENZIONE:** dopo aver fatto delle regolazioni, controllare sempre che il modello risponda in modo corretto.

#### Immagine Heli:

Dalla schermata Tipo di Piatto, selezionare NEXT in basso a destra per andare alla schermata con le immagini Heli. Scorrere fino all'immagine e cliccare una volta. Per altre immagini opzionali far scorrere il Roller a destra o a sinistra.

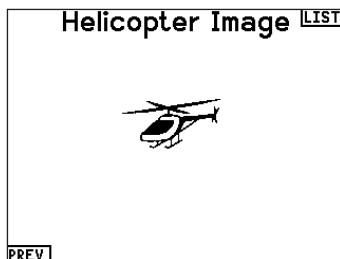

### Tipo di piatto

In questo menu si può scegliere il tipo di piatto oscillante che si addice all'elicottero in uso. Scegliere il tipo di piatto prima di fare qualsiasi altra programmazione. Il menu Tipo di piatto influisce sulle opzioni della Lista funzioni.

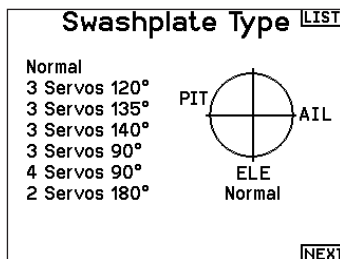

### Tipo di comando del collettivo

Questa funzione serve per invertire il comando del passo collettivo. Qui si può scegliere se la variazione del passo deve essere con il comando normale (Normal) o invertito (Reverse). Il Tipo di collettivo permette allo stick del motore/passo di operare in senso inverso, garantendo che trim, curve e le altre funzioni collegate, funzionino correttamente anche in questo modo.

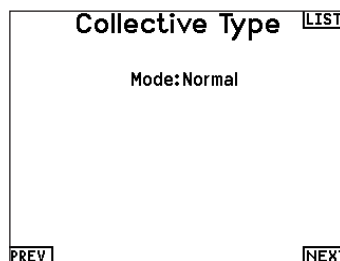

### Curva del passo

Qui si può regolare il passo collettivo gestito dai servi collegati al piatto, in 5 fasi di volo.

#### Per regolare la curva del passo:

1. Scegliere la Curva passo che si vuole modificare (N, 1 o 2).
2. Scorrere a destra per scegliere i punti della curva e inserirvi i valori.
3. Premere il pulsante BACK per salvare le curve e tornare alla Lista funzioni.

## HELI (HELICOPTER)



### Modello di elicottero

**AVVISO:** far riferimento ai manuali di elicottero, giroscopio e governor in uso per le indicazioni sulla programmazione.



**ATTENZIONE:** dopo aver fatto delle regolazioni, controllare sempre che il modello risponda in modo corretto.

### Immagine Heli:

Dalla schermata Tipo di Piatto, selezionare NEXT in basso a destra per andare alla schermata con le immagini Heli. Scorrere fino all'immagine e cliccare una volta. Per altre immagini opzionali far scorrere il Roller a destra o a sinistra.

**Swashplate Type** LIST

Normal	PIT		AIL
3 Servos 120°			
3 Servos 135°			
3 Servos 140°			
3 Servos 90°			
4 Servos 90°		ELE	
2 Servos 180°			3 Servos 120°

**NEXT**

### Tipo di piatto

In questo menu si può scegliere il tipo di piatto oscillante che si addice all'elicottero in uso. Scegliere il tipo di piatto prima di fare qualsiasi altra programmazione. Il menu Tipo di piatto influisce sulle opzioni della Lista funzioni.

**Gyro** LIST

Pos 0: 0.0% ←

Pos 1: 0.0%

Pos 2: 0.0%

Chan: Gear

Switch: Switch B (2.8)

### Tipo di comando del collettivo

Questa funzione serve per invertire il comando del passo collettivo. Qui si può scegliere se la variazione del passo deve essere con il comando normale (Normal) o invertito (Reverse). Il Tipo di collettivo permette allo stick del motore/passo di operare in senso inverso, garantendo che trim, curve e le altre funzioni collegate, funzionino correttamente anche in questo modo.

**Tail** LIST

1:	0%
2:	0%
3:	0%
4:	0%
5:	0%
6:	---%
7:	---%

Expo: Inh

Curve: 1

Switch: Flight Mode

**NEXT**

### Curva del passo

Qui si può regolare il passo collettivo gestito dai servi collegati al piatto, in 5 fasi di volo.

Per regolare la curva del passo:

1. Scegliere la Curva passo che si vuole modificare (N, 1 o 2).
2. Scorrere a destra per scegliere i punti della curva e inserirvi i valori.
3. Premere il pulsante BACK per salvare le curve e tornare alla Lista funzioni.

## SAIL (ALIANTE)



### Modello di aliante

**AVVISO:** per l'ampiezza delle corse, far riferimento al manuale dell'aliante.

**ATTENZIONE:** dopo aver fatto delle regolazioni, controllare sempre che il modello risponda in modo corretto.

### Tipo di aliante

Usare il menu Tipo aliante per scegliere l'ala e il tipo di coda adatti all'aliante in uso. Le figure e i nomi sullo schermo del trasmettitore indicano le impostazioni disponibili.

Fare riferimento a [community.spektrumrc.com](http://community.spektrumrc.com) per maggiori informazioni sugli aggiornamenti del firmware della NX6.

Ala	Coda	Motore
1 Servo	Normale	Inibito
2 Alettoni*	Coda a V A**	Assegnato ad un
2 Alettoni 1 Flap*	Coda a V B**	interruttore (opzionale)
2 Alettoni 2 Flap*		

\*Selezionando gli alettoni multipli si attiva il menu Differenziale.

\*\*La funzione Coda a V tipo A o tipo B serve come inversione di corsa interna. Se non funziona il Tipo A si può provare con il Tipo B.

### Immagine Aliante

Dalla schermata Tipo di Aliante, selezionare NEXT in basso a destra per andare alla schermata con le immagini. Scorrere fino all'immagine e cliccare una volta. Per altre immagini opzionali far scorrere il Roller a destra o a sinistra.

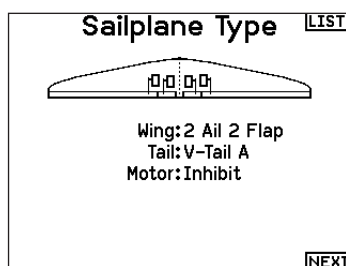

### Imposta profilo

Camber Preset (Preimpostazioni curvature) è disponibile solo quando si seleziona un tipo di ala con 2 servo per gli alettoni in Sailplane Type (Tipo aliante). La funzione Camber Preset permette di programmare posizioni specifiche per alettoni, estremità alari, equilibratore e flap in ciascuna modalità di volo.

Se le modalità di volo non sono attive, una sola posizione preimpostata è disponibile ed è sempre attiva.

L'impostazione Camber Preset Speed (Velocità preimpostazioni curvature) configura la lunghezza della durata della transizione delle superfici di controllo, fino a 30 secondi, quando si cambia modalità di volo.

Spostare l'interruttore della modalità di volo nella posizione desiderata per cambiare i valori di curvatura preimpostati.

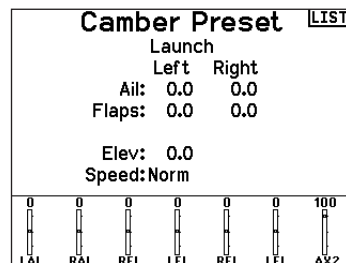

### Sistema profilo

Questa funzione è disponibile solo quando si sceglie un'ala con 2 o 4 alettoni. Permette di cambiare la curvatura del profilo durante il volo e si usa anche per il sistema di frenaggio detto "Crow" o "Butterfly". Si può assegnare a interruttori differenti, in ogni fase di volo.

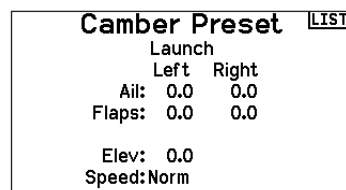

## SAIL (ALIANTE)

### Miscelazioni per aliante (SAIL)

Per ognuno di questi mixer si possono programmare le fasi di volo in modo da avere dei valori di miscelazione diversi oppure 0% quando non si desidera la miscelazione per quella certa fase di volo. La programmazione può inserire dei valori che permettano il controllo indipendente della quantità e della direzione della corsa per il canale "slave" rispetto al "master".

#### Alettoni Timone

Questa miscelazione si usa per compensare l'imbardata inversa, e coordinare le virate. Quando è attivo, se si dà comando di alettoni, il timone si muove nella stessa direzione della virata (un comando di alettoni a destra porta il movimento del timone verso destra). Se la fase di volo viene assegnata ad un interruttore, l'opzione "Sub Switch" permette di programmare un altro interruttore per scegliere fino a 3 valori di miscelazione alettoni timone che saranno attivi solo in quella fase di volo.

#### Alettoni Flap

Questo mixer permette all'intero bordo di uscita dell'ala (alettoni e flap) di operare come alettoni. Quando è attivo, comandando gli alettoni si muovono anche i flap. Programmare sempre i flap in modo che si muovano come gli alettoni nelle virate.

#### Elevatore Flap

Abbinando il flap al comando dell'elevatore si genera una portanza aggiuntiva per stringere le virate. L'intero bordo di uscita dell'ala (alettoni + flap) qui lavora come flap per aumentare la curvatura del profilo alare quando si comanda l'elevatore. È previsto anche un offset che viene usato per lo "Snap Flap". In questo caso non c'è miscelazione tra elevatore e flap finché non viene raggiunto il valore di offset. Normalmente questo offset è al 70% dell'elevatore verso l'alto, cosicché oltre al 70% questo mixer entra in funzione per fornire una portanza aggiuntiva utile per stringere le virate in caso di piccole termiche o di corsa al pilone.

#### Flap Elevatore

Serve ad evitare la tendenza a cabrare che si verifica quando si aprono i freni specie in configurazione Crow o Butterfly. Questa miscelazione viene di solito usata solo con il sistema Camber (variazione del profilo alare). Lavora come una curva: l'elevatore si abbassa molto nel primo 20% della corsa dei flap per poi diminuire intorno al 40% e rimanere lo stesso dal 60% al 100%. Per gli aliante con alettoni/tips/flaps bisogna impostare la configurazione appropriata nel menu Tipo di aliante in modo che i Tips possano essere identificati nel trasmettitore come R-AIL e L-AIL. Diminuire o aumentare la corsa negli alettoni/tip creando un mixer AIL R-AIL.

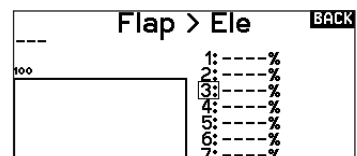
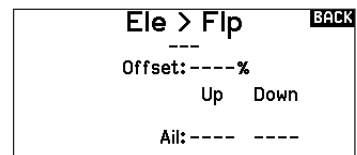
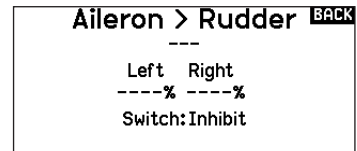
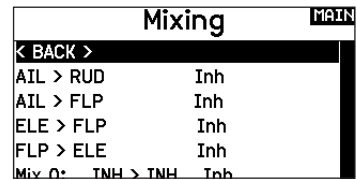

### Differenziale coda a V

La schermata V-Tail Diff, permette di regolare il valore della differenziazione tra le due superfici di comando.

I valori Positivi diminuiscono la corsa verso il basso senza influire sulla corsa verso l'altro della superficie di comando opposta.

I valori Negativi diminuiscono la corsa verso l'alto senza influire sulla corsa verso il basso della superficie di comando opposta.

Questo menu viene visualizzato solo quando sono attive le opzioni V-Tail A e V-Tail B in modalità Aereo.

#### Per regolare il differenziale della coda a V:

1. Scorrere fino a Switch e premere il "Roller". Spostarsi a destra per selezionare ON (il differenziale è sempre attivo), o assegnare il differenziale ad un interruttore.
2. Premere una seconda volta il Roller per salvare la selezione.
3. Spostarsi su Diff: e premere il Roller una volta per cambiare il valore.
4. Premere di nuovo il Roller per salvare la selezione.

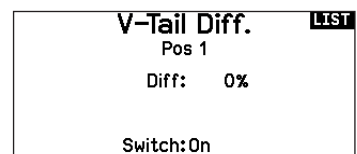



## MULTI (MULTIROTOR)



### Multirotor Model Type

**AVVISO:** Fare riferimento al vostro manuale multirotori per consigli sulla programmazione.



**ATTENZIONE:** dopo aver fatto delle regolazioni, controllare sempre che il modello risponda in modo corretto.

Il menu Opzioni Velivolo vi permette di selezionare un asse del gimbal della videocamera. Selezionare Assente, Asse 1, Asse 2 o Asse 3 nella casella per le opzioni Camera.

L'icona del modello può essere cambiata selezionando l'icona scorrendo verso sinistra o destra.

#### Immagine Multirottore

Dalla schermata Opzioni per Aereo, scorrere fino all'immagine e cliccare una volta. Per altre immagini opzionali far scorrere il Roller a destra o a sinistra.

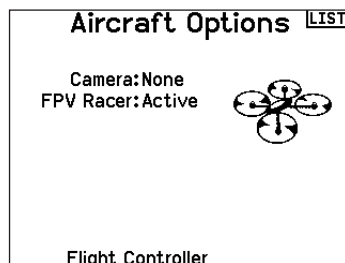

### Impostazione Modalità di Volo

L'impostazione di fabbrica prevede 3 modalità di volo assegnate all'interruttore B. Potete assegnare fino a 5 modalità di volo usando ogni combinazione di massimo due interruttori.

#### Assegnazione Canale

Scorrere e selezionare il canale per assegnare l'ingresso e l'uscita del canale per ogni modalità di volo. Ogni canale può essere assegnato ad ogni interruttore della trasmittente, inclusi ma non limitatamente gli interruttori trim, gimbal e i tasti Clear/Back.

**Esempio:** Assegnare la Modalità di Volo 1 come modalità di volo primaria in cui i vostri gimbal controllano l'asse di volo primario. Cambiando alla Modalità di Volo 2, potete fare in modo che i gimbal controllino l'asse della videocamera e i tasti del trim controllino l'asse di volo primario.

**Consiglio:** Potete anche accedere all'Assegnazione Canale dal menu Assegnazione Canale nel Settaggio Sistema.

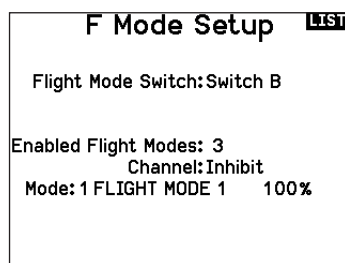

### Configurazione dei trim

Per default i trim sono impostati per **F Mode** e i passi del trim sono portati di default a zero per i multirotori. Se si desidera utilizzare il trim in modalità multirottore, aumentare i valori di passo trim oltre lo zero.

Il trim **F Mode** consente di salvare i valori di trim per le singole modalità di volo se, ad esempio, l'aereo richiede trim a rollio in modalità di volo 1 ma non in modalità di volo 2.

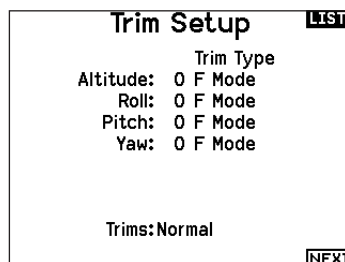

## MULTI (MULTIROTOR)

### D/R e Esponenziali

Dual Rates e Esponenziali sono disponibili sui canali PIT, ROL e YAW.

Per regolare il Dual Rate e l'Esponenziale:

1. Scorrere fino alla voce D/R & Expo e premere la rotella. Scorrere poi a destra o sinistra per scegliere il canale da regolare e premere di nuovo la rotella di scorrimento per confermare la selezione.
2. Scorrere a Interruttore e premere la rotella per confermare. Muovere l'interruttore che volete assegnare a D/R.
3. Scegliere Dual Rate e premere la rotella. Scorrere poi a destra o sinistra per cambiare il valore e premere di nuovo la rotella di scorrimento per confermare la selezione.

L'esponenziale influisce solo sulla sensibilità di risposta quando il comando si trova nella sua parte centrale e quindi non ha effetto sull'estensione totale della corsa. Un esponenziale positivo diminuisce la sensibilità intorno al centro del comando.

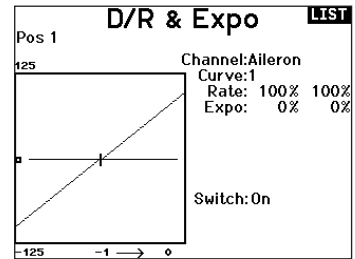

### Taglio Motore (spegnimento del motore)

Serve per spegnere immediatamente un motore a scoppio o elettrico agendo su di un interruttore dedicato. Questa funzione si attiva senza tenere conto di tutte le altre fasi di volo.

Quando si attiva il Taglio gas il canale del motore si posiziona nel punto programmato (normalmente spento).

Potrebbe servire l'uso di valori negativi per muovere il canale del Motore nella posizione di OFF.



**ATTENZIONE:** dopo aver fatto delle regolazioni, controllare sempre che il modello risponda in modo corretto.

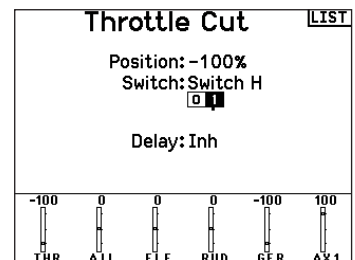

### Curva Motore

Permette di ottimizzare la risposta del motore tramite una curva che può avere fino a 7 punti.

Per aggiungere punti a questa curva:

1. Portare lo stick del motore nella posizione in cui si vuole aggiungere un nuovo punto.
2. Scorrere fino a Agg Pt e premere la rotella per aggiungere il punto.

Per togliere i punti sulla curva:

1. Muovere lo stick del motore fino a portare il cursore vicino al punto da rimuovere.
2. Scorrere fino a Togli Pt e premere la rotella per togliere il punto.

Se si hanno varie curve del motore e si vuole modificarne una, bisogna prima renderla attiva nella schermata Curva Motore e poi fare i cambiamenti.

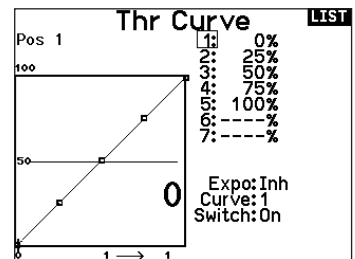

## REGOLAZIONI FISICHE DELLA TRASMITTENTE

La NX6 ha tutte le regolazioni fisiche della trasmittente situate attorno alla faccia di ciascun gimbal. Questa disposizione permette regolazioni facili e veloci: basta togliere il coperchio posteriore o rimuovere eventuali tappi per accedere alle viti di regolazione.

Regolazioni disponibili:

- Cambio cricchetto gas
- Cambio tensione gas
- Regolazione tensione stick

### Regolazione tensione stick

Ruotare le viti leggermente in senso orario con un piccolo cacciavite a croce per aumentare la tensione dello stick e in senso antiorario per allentarla.

**AVVISO:** eseguire sempre un test di tensione degli stick quando si girano queste viti per assicurarsi che la tensione degli stick non sia troppo stretta o troppo lasca. Una vite troppo stretta potrebbe danneggiare una molla. Una vite troppo lasca potrebbe provocare la fuoriuscita di una molla e causare un cortocircuito nella trasmittente.

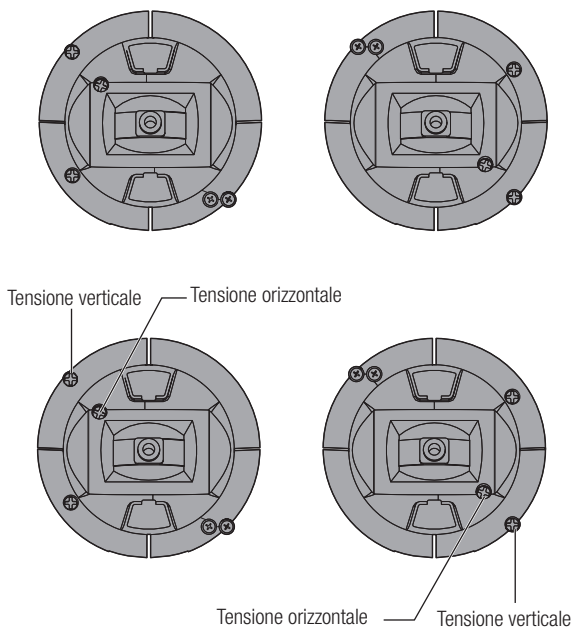

### Regolazione della lunghezza dello stick di comando

1. Con una chiave a brugola da 2 mm, girare la vite di arresto nello stick in senso antiorario per allentarlo.
2. Ridurre la lunghezza dello stick ruotandolo in senso orario oppure allungarla ruotandolo in senso antiorario.
3. Dopo aver regolato la lunghezza dello stick, serrare la vite di arresto.

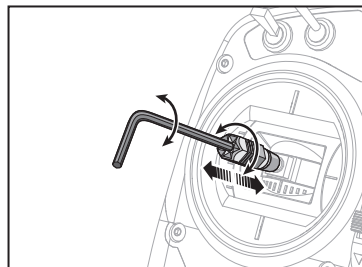

### Limite corsa gimbal

Ogni gimbal ha un interruttore in alto e in basso che può limitare la corsa del movimento verticale dello stick.

Regolazione dei limiti di corsa del gimbal

1. Rimuovere i coperchi
2. Muovere gli interruttori verso il centro della trasmittente per utilizzare tutta la corsa disponibile. Muovere l'interruttore verso l'esterno della custodia per ridurre la corsa.

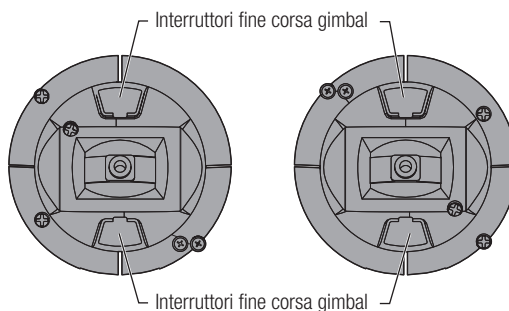

## CONVERSIONE DELLA MODALITÀ

### Regolazione manetta a cricchetto / continua

#### Cricchetto:

1. Individuare le viti che regolano la bandella del comando del gas su entrambi i gruppi stick. La vite di arresto a cricchetto si innesta su una sezione dentellata del gimbal in modo da avere un comando del gas incrementale, mentre la vite che determina la tensione preme su di una bandella per avere un comando gas a scorrimento continuo.
2. Per innestare il comando gas a cricchetto, ruotare la vite apposita in senso orario finché il cricchetto non si innesta.
3. Per disinnestare il comando gas a cricchetto, ruotare la vite di regolazione in senso antiorario finché il gimbal non si muove liberamente.

#### Tensione continua:

1. Per innestare il comando gas a regolazione continua, ruotare la vite apposita in senso orario finché il comando non si innesta.
2. Per disinnestare il comando gas a regolazione continua, ruotare la vite di regolazione in senso antiorario finché il gimbal non si muove liberamente.

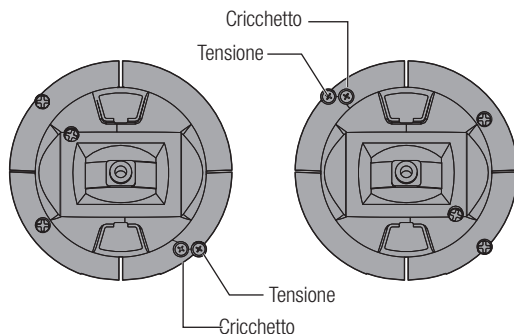

Sulla NX6 è possibile selezionare le modalità di trasmissione 1, 2, 3 o 4. Per convertire la modalità è necessario apportare modifiche sia alla programmazione che alle regolazioni meccaniche.

#### Conversione della programmazione:

1. Cambiare modalità all'interno di System Setup (Setup sistema) -> System Settings (Impostazioni sistema).
2. Calibrare gli stick all'interno del menu System Settings.

#### Conversione meccanica:

la conversione meccanica è necessaria per passare dalla modalità 1 alla 2 o dalla modalità 3 alla 4. La conversione meccanica consiste nei seguenti passaggi:

1. Cambiare il comando gas a cricchetto/a tensione continua; Rimuovere la tensione sul lato che era il gas e applicare la tensione sul lato che sarà il gas.
2. Regolazione della vite di centraggio dell'equilibratore. Quando si cambia tra le modalità 1 e 2 o tra le modalità 3 e 4, occorre regolare la vite di centraggio dell'equilibratore (B).
  1. Tenere l'equilibratore o lo stick del gas in posizione totalmente alzata o totalmente abbassata durante la regolazione della vite di centraggio dell'equilibratore. Trattenendo lo stick, si riduce il carico sul meccanismo di centraggio dell'equilibratore e si facilita la regolazione della vite.
  2. Utilizzare un cacciavite a croce per regolare la vite di centraggio dell'equilibratore. Serrando la vite si innesta la molla di centraggio.

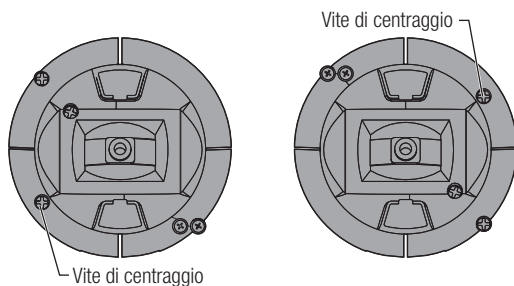

**IMPORTANTE:** Non rimuovere eccessivamente le viti di cambio modalità per non dovere aprire la custodia per rimetterle a posto.

#### Posizione dell'antenna

Si consiglia di impostare l'antenna in modo che da posizionarla in verticale quando ci si trova nella posizione più comoda per volare. L'antenna può anche essere ripiegata quando il modello non è in uso.

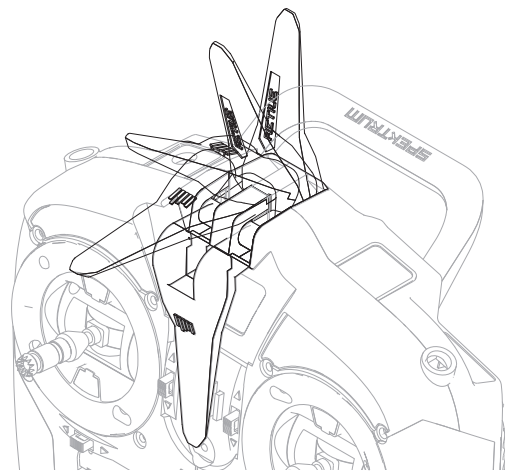

## GUIDA ALLA SOLUZIONE DEI PROBLEMI

Problema	Possibili cause	Soluzione
Il sistema non si connette (durante il "binding")	Trasmettitore e modello sono troppo vicini	Allontanare il trasmettitore di 3 o 4 metri dal modello
	L'aereo o il trasmettitore sono vicini a grossi oggetti metallici	Allontanarsi dagli oggetti metallici
	Il "bind plug" non è installato correttamente	Installare correttamente il "bind plug"
	Le batterie Tx e/o Rx sono quasi scariche	Sostituire o ricaricare le batterie
	Il trasmettitore è un NX6 versione EU e il ricevitore è in DSM2	La NX6 versione EU non è compatibile con i ricevitori DSM2
L'aereo non si connette al trasmettitore (dopo il "binding")	Trasmettitore troppo vicino al modello durante la procedura di connessione	Allontanare il trasmettitore di 3 o 4 metri dal modello e spegnere e riaccendere il ricevitore
	L'aereo o il trasmettitore sono vicini a grossi oggetti metallici	Allontanarsi dagli oggetti metallici
	Il "bind plug" è rimasto installato sul ricevitore	Rifare la connessione (rebind) e togliere il "bind plug" dopo aver spento e riaccesso
	L'aereo è connesso ad una memoria diversa (solo radio con ModelMatch)	Scegliere la memoria giusta sul trasmettitore
	Le batterie Tx e/o Rx sono quasi scariche	Sostituire o ricaricare le batterie
	Il trasmettitore potrebbe essere connesso con un diverso protocollo DSM	Connettere (bind) l'aereo al trasmettitore
	Damaged remote receiver or receiver extension	Required remote receiver is not connected
Il ricevitore va in failsafe a poca distanza dal trasmettitore	Verificare l'antenna che non sia rotta o danneggiata	Sostituire l'antenna o contattare l'assistenza Horizon
	Ricevitore principale e secondario troppo vicini	Allontanare i due ricevitori ad almeno 5 cm sistemandoli uno perpendicolare all'altro
Il ricevitore ogni tanto smette di funzionare	Tensione della batteria troppo bassa	Ricaricare completamente la batteria
	Connettori allentati o danneggiati tra ricevitore e batteria	Controllare accuratamente i connettori ed eventualmente riparare quelli danneggiati
Il ricevitore perde il collegamento (bind)	Pulsante di "bind" premuto all'accensione del trasmettitore	Rifare la procedura di "binding"
Il ricevitore lampeggia lentamente all'atterraggio (solo DSM2)	Perdita di alimentazione al ricevitore durante il volo	Controllare la tensione della batteria
	Sistema acceso e collegato e poi ricevitore spento senza spegnere il trasmettitore	Spegnere il trasmettitore quando il ricevitore è spento
Il Flight Log registra un numero elevato di evanescenze, perdite di "pacchetto" o blocchi del sistema (hold), oppure il modello risponde in modo irregolare ai controlli	Scarsa ricezione del segnale	Riposizionare i ricevitori sistemandoli meglio per migliorare la ricezione
	Retroazione elettronica	Cercare e fermare la retroazione del sistema dei servi o del motore verso il regolatore (ESC) o il ricevitore
	Bassa potenza	Verificare l'assorbimento sul modello e aumentare la capacità della batteria, oppure diminuire la potenza assorbita dal sistema. Verificare che le batterie siano ben cariche. Verificare che il BEC installato abbia una potenza sufficiente all'impianto di bordo

## GARANZIA

### Periodo di garanzia

La garanzia esclusiva - Horizon Hobby, LLC, (Horizon) garantisce che i prodotti acquistati (il "Prodotto") sono privi di difetti relativi ai materiali e di eventuali errori di montaggio. Il periodo di garanzia è conforme alle disposizioni legali del paese nel quale il prodotto è stato acquistato. Tale periodo di garanzia ammonta a 6 mesi e si estende ad altri 18 mesi dopo tale termine.

### Limiti della garanzia

- La garanzia è limitata all'acquirente originale (Acquirente) e non è cedibile a terzi. L'acquirente ha il diritto a far riparare o a far sostituire la merce durante il periodo di questa garanzia. La garanzia copre solo quei prodotti acquistati presso un rivenditore autorizzato Horizon. Altre transazioni di terze parti non sono coperte da questa garanzia. La prova di acquisto è necessaria per far valere il diritto di garanzia. Inoltre, Horizon si riserva il diritto di cambiare o modificare i termini di questa garanzia senza alcun preavviso e di escludere tutte le altre garanzie già esistenti.
- Horizon non si assume alcuna garanzia per la disponibilità del prodotto, per l'adeguatezza o l'idoneità del prodotto a particolari previsti dall'utente. È sola responsabilità dell'acquirente il fatto di verificare se il prodotto è adatto agli scopi da lui previsti.
- Richiesta dell'acquirente – spetta soltanto a Horizon, a propria discrezione riparare o sostituire qualsiasi prodotto considerato difettoso e che rientra nei termini di garanzia. Queste sono le uniche rivalse a cui l'acquirente si può appellare, se un prodotto è difettoso. Horizon si riserva il diritto di controllare qualsiasi componente utilizzato che viene coinvolto nella rivalsa di garanzia. Le decisioni relative alla sostituzione o alla riparazione avvengono solo in base alla discrezione di Horizon. Questa garanzia non copre dei danni superficiali o danni per cause di forza maggiore, uso errato del prodotto, negligenza, uso ai fini commerciali, o una qualsiasi modifica a qualsiasi parte del prodotto. Questa garanzia non copre danni dovuti ad una installazione errata, ad un funzionamento errato, ad una manutenzione o un tentativo di riparazione non idonei a cura di soggetti diversi da Horizon. La restituzione del prodotto a cura dell'acquirente, o da un suo rappresentante, deve essere approvata per iscritto dalla Horizon.

### Limiti di danno

Horizon non si riterrà responsabile per danni speciali, diretti, indiretti o consequenziali; perdita di profitto o di produzione; perdita commerciale connessa al prodotto, indipendentemente dal fatto che la richiesta si basa su un contratto o sulla garanzia. Inoltre la responsabilità di Horizon non supera mai in nessun caso il prezzo di acquisto del prodotto per il quale si chiede la responsabilità. Horizon non ha alcun controllo sul montaggio, sull'utilizzo o sulla manutenzione del prodotto o di combinazioni di vari prodotti. Quindi Horizon non accetta nessuna responsabilità per danni o lesioni derivanti da tali circostanze. Con l'utilizzo e il montaggio del prodotto l'utente acconsente a tutte le condizioni, limitazioni e riserve di garanzia citate in questa sede. Qualora l'utente non fosse pronto ad assumersi tale responsabilità associata all'uso del prodotto, si suggerisce di restituire il prodotto intatto, mai usato e immediatamente presso il venditore.

### Indicazioni di sicurezza

Questo è un prodotto sofisticato di hobbistica e non è un giocattolo. Esso deve essere manipolato con cautela, con giudizio e richiede delle conoscenze basilari di meccanica e delle facoltà mentali di base. Se il prodotto non verrà manipolato in maniera sicura e responsabile potrebbero risultare delle lesioni, dei gravi danni a persone, al prodotto o all'ambiente circostante. Questo prodotto non è concepito per essere usato dai bambini senza una diretta supervisione di un adulto. Il manuale del prodotto contiene le istruzioni di sicurezza, di funzionamento e di manutenzione del prodotto stesso. È fondamentale leggere e seguire tutte le istruzioni e le avvertenze nel manuale prima di mettere in funzione il prodotto. Solo così si eviterà un utilizzo errato e di preveniranno incidenti, lesioni o danni.

### Domande, assistenza e riparazioni

Il vostro negozio locale e/o luogo di acquisto non possono fornire garanzie di assistenza o riparazione senza previo colloquio con Horizon. Questo vale anche per le riparazioni in garanzia. Quindi in tali casi bisogna interpellare un rivenditore, che si metterà in contatto subito con Horizon per prendere una decisione che vi possa aiutare nel più breve tempo possibile.

### Manutenzione e riparazione

Se il prodotto deve essere ispezionato o riparato, si prega di rivolgersi ad un rivenditore specializzato o direttamente ad Horizon. Il prodotto deve essere imballato con cura. Bisogna far notare che i box originali solitamente non sono adatti per effettuare una spedizione senza subire alcun danno. Bisogna effettuare una spedizione via corriere che fornisce una tracciabilità e un'assicurazione, in quanto Horizon non si assume alcuna responsabilità in relazione alla spedizione del prodotto. Inserire il prodotto in una busta assieme ad una descrizione dettagliata dei problemi e ad una lista di tutti i singoli componenti spediti. Inoltre abbiamo bisogno di un indirizzo completo, di un numero di telefono per rivolgere ulteriori domande e di un indirizzo e-mail.

### Garanzia a riparazione

Le richieste in garanzia verranno elaborate solo se è presente una prova d'acquisto in originale proveniente da un rivenditore specializzato autorizzato, nella quale è ben visibile la data di acquisto. Se la garanzia viene confermata, allora il prodotto verrà riparato o sostituito. Questa decisione spetta esclusivamente a Horizon Hobby.

### Riparazioni a pagamento

Se bisogna effettuare una riparazione a pagamento, effettueremo un preventivo che verrà inoltrato al vostro rivenditore. La riparazione verrà effettuata dopo l'autorizzazione da parte del vostro rivenditore. La somma per la riparazione dovrà essere pagata al vostro rivenditore. Le riparazioni a pagamento avranno un costo minimo di 30 minuti di lavoro e in fattura includeranno le spese di restituzione. Qualsiasi riparazione non pagata e non richiesta entro 90 giorni verrà considerata abbandonata e verrà gestita di conseguenza.

**ATTENZIONE: Le riparazioni a pagamento sono disponibili solo sull'elettronica e sui motori. Le riparazioni a livello meccanico, soprattutto per gli elicotteri e le vetture RC sono molto costose e devono essere effettuate autonomamente dall'acquirente.**

## CONTATTI PER LA GARANZIA E L'ASSISTENZA

Stato in cui il prodotto è stato acquistato	Horizon Hobby	Telefono/ Indirizzo e-mail	Indirizzo
EU	Horizon Technischer Service	service@horizonhobby.eu	Hanskampring 9 D 22885 Barsbüttel, Germany
	Sales: Horizon Hobby GmbH	+49 (0) 4121 2655 100	

## DICHIARAZIONE DI CONFORMITÀ EU

**CE** Horizon Hobby, LLC con la presente dichiara che il prodotto è conforme ai requisiti essenziali e ad altre disposizioni rilevanti della direttiva RED. Una copia della dichiarazione di conformità per l'Unione Europea è disponibile a: <http://www.horizonhobby.com/content/support-render-compliance>.

### **NX6 Transmitter**

**Frequency Band:** 2404-2476 MHz

**Max EIRP:** 18.3dBm

### **AR6610T Receiver**

**Frequency Band:** 2402-2478 MHz

**Max EIRP:** 19.96dBm

### **Istruzioni del RAEE per lo smaltimento da parte di utenti dell'Unione Europea**



Questo prodotto non deve essere smaltito assieme ai rifiuti domestici. Al contrario, l'utente è responsabile dello smaltimento di tali rifiuti che devono essere portati in un centro di raccolta designato per il riciclaggio di rifiuti elettrici e apparecchiature elettroniche. La raccolta differenziata e il riciclaggio di tali rifiuti provenienti da apparecchiature nel momento dello smaltimento aiuteranno a preservare le risorse naturali e garantiranno un riciclaggio adatto a proteggere il benessere dell'uomo e dell'ambiente. Per maggiori informazioni sui centri di raccolta, contattare il proprio ufficio locale, il servizio di smaltimento rifiuti o il negozio presso il quale è stato acquistato il prodotto.



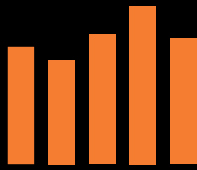

**SPEKTRUM®**

© 2020 Horizon Hobby, LLC

DSM, DSM2, DSMX, the DSMX logo, Bind-N-Fly, BNF, the BNF logo, Spektrum AirWare, ModelMatch, AS3X, SmartSafe, and the Horizon Hobby logo are trademarks or registered trademarks of Horizon Hobby, LLC. The Spektrum trademark is used with permission of Bachmann Industries, Inc.

US 7,391,320. US 9,930,567. US 10,419,970. Other patents pending.

[www.spektrumrc.com](http://www.spektrumrc.com)

Updated 07/2020 • 57432 • SPM6775 • SPMR6775